



# Snímač teploty odporový Ex d (Ex t, Ex i) s jímkou ČSN bez převodníku nebo s převodníkem typová řada 240 typ 244

## NÁVOD K VÝROBKU

PRO PŘEVEDENÍ S PŘEVODNÍKEM PŘILOŽEN NÁVOD K PŘÍSLUŠNÉMU PŘEVODNÍKU  
PRO PŘEVEDENÍ S PŘEVODNÍKEM A DISPLEJEM PŘILOŽENY NÁVODY K PŘÍSLUŠNÉMU PŘEVODNÍKU A DISPLEJI

### POUŽITÍ

- pro přesné dálkové měření teploty klidných i proudících tekutin (plynů i kapalin), pro které je jímka snímače svými vlastnostmi vhodná, měření je možné do teploty max. 450°C a jmenovitého tlaku PN 160
- pro prostředí s výbušnou plynou atmosférou dle ČSN EN 60079-10-1 ed. 2 a prostředí s výbušnou atmosférou s hořlavým prachem dle ČSN EN 60079-10-2 ed. 2
  - o jímka snímače může být namontována do zóny 0, 1, 2, 20, 21 a 22
  - o ostatní části snímače (šroubení, nástavek, připojovací hlavice) mohou být umístěny v zóně 1, 2, 21 a 22
  - o snímač bez převodníku nebo snímač s převodníkem v provedení Ex ia lze při zapojení do Ex ia obvodu dle ČSN EN 60079-25 ed. 2 použít v zóně 0, 1, 2, 20, 21 a 22
- jako vybrané zařízení nebo jeho část ve smyslu vyhlášky č. 329/2017 Sb. v platném znění o požadavcích na projekt jaderného zařízení a vyhlášky 358/2016 Sb. § 12 odst. 3 písm. b) bezpečnostní třídy 2 nebo 3 v platném znění o požadavcích na zajišťování kvality a technické bezpečnosti a posouzení a prověřování shody vybraných zařízení
- jako vybrané zařízení bezpečnostní třídy 2, 3 a 4 ve smyslu vyhlášek ÚJD SR č. 430/2011 Z.z. v platném znění o požadavcích na jadernou bezpečnost a č. 431/2011 Z.z. v platném znění o systému managementu kvality
- v kompletu s řídicími nebo diagnostickými systémy pro monitorování procesu
- v provedení s převodníkem k převodu signálu odporového čidla na unifikovaný výstupní signál 4 až 20 mA nebo signál digitální (převodník s HART protokolem)
- v provedení s displejem k okamžitému zobrazení hodnoty měřené veličiny
- do prostředí, kde je vyžadována mechanická odolnost dle ČSN EN 60068-2-6 ed. 2 (třída AH2 dle ČSN 33 2000-51-1 ed.3+Z1+Z2) a seismická způsobilost elektrického zařízení bezpečnostního systému jaderných elektráren dle ČSN EN IEC/IEEE 60980-344 (SSE/S2).
- speciální provedení do kryogenního prostředí s teplotou média do -269°C

Snímače jsou stanovenými výrobky ve smyslu zákona č. 22/1997 Sb. v platném znění a je na ně dle zákona 90/2016 Sb. vystaveno EU prohlášení o shodě EU-244000.

### Použití v provedení ověřeném jako stanovené měřidlo podle zák. č. 505/1990 Sb. o metrologii:

- v provedení párovaném i nepárovaném jako stanovené měřidlo TCM 321/09 - 4683 s použitím jako součást stanovených měřidel podle vyhlášky MPO č. 345/2002 Sb., pro členy měřidel a měřících sestav protečeného množství tekutin (plynů, páry, kondenzátu ...), pro členy měřičů tepla a chladu a členy přepočítavačů množství plynu, vyjma měření spadajících do působení směrnice jednotného přístupu MID implementované v ČR nařízením vlády č. 120/2016 Sb

### Použití při uvedení na trh podle NV č. 120/2016 Sb.(MID) jako samostatné podsestavy měřidla tepla:

- v provedení párovaném k měření tepla ve smyslu NV č. 120/2016 Sb., příloha MI-004 a ve shodě s normou ČSN EN 1434 (mimo ČSN EN 1434-2 čl. 4.2 – rozměry snímače a jímky), pro členy měřidel a měřících sestav průtoku a tepla předané vodou

Snímače jsou stanovenými výrobky ve smyslu zákona č. 22/1997 Sb. a je na ně dle zákona 90/2016 Sb. vystaveno EU prohlášení o shodě EU-MID-244-CZ.

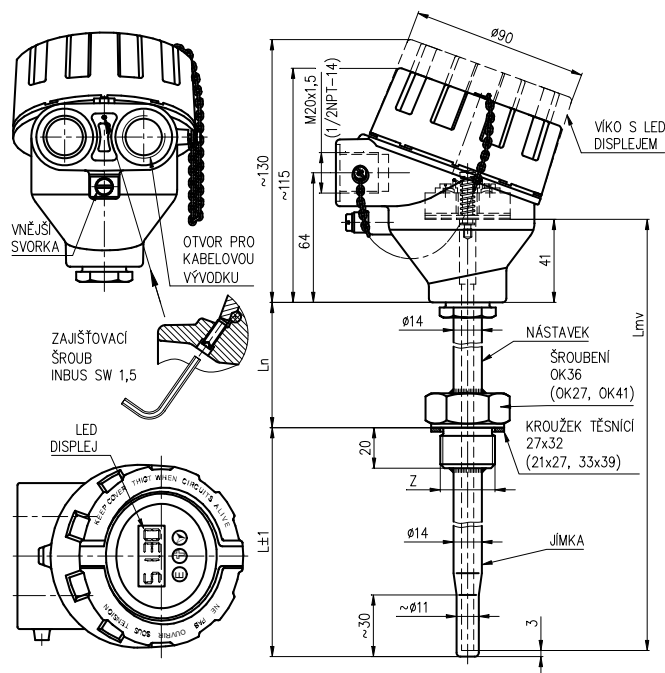

L	jmenovitá délka	
L <sub>n</sub>	délka nástavku	
L <sub>mv</sub>	délka měřící vložky	
Z	připojovací závit nástavku snímače	
	G½, M20x1,5	OK27
	G3/4, M27x2, 3/4-14NPT	OK36
	G1	OK41

### Použití snímačů ve smyslu NV č. 120/2016 Sb. (MID) jako součástí měřících sestav zákazníka, u nichž musí být posouzena shoda sestav jako celku při uvedení na trh se všemi náležitostmi dle tohoto NV:

- snímače v provedení bez převodníku v zapojení 1xPt100/.14 může zákazník použít na základě zkušebního certifikátu (Evaluation certificate) do svých měřících sestav ve smyslu NV č. 120/2016 Sb.
  - o příloha MI-002 (plynoměry a přepočítavače množství plynu) ve shodě s normou ČSN EN 12405-1
  - o příloha MI-005 (měřící systémy pro měření množství kapalin jiných než voda) ve shodě s normou OIML R117-1:2007

### POPIS

Snímač sestává z vyměnitelné měřící vložky s přírubou a keramickou svorkovnicí nebo namontovaným dvou vodičovým převodníkem (izolovaným nebo neizolovaným, i v provedení Ex ia) a ochranné armatury, tvořené hlavici a jímkou s nástavkem a upevňovacím šroubením. Hlavice s měřící vložkou a vývodkou tvoří pevný závěr Ex d. Je opatřena šroubovatelným víkem a kabelovou vývodkou pro připojovací vedení. Kabelová vývodka (dle požadovaného průměru kabelu) tvoří volitelné příslušenství snímače. Svorkovnice (převodníku) snímače je přístupná po odšroubování víka hlavice, které je po dotažení zafixováno pojistkou proti samovolnému uvolnění.

Snímač je na hlavici opatřen vnější i vnitřní svorkou pro připojení uzemňovacího vodiče nebo vodiče pro vzájemné pospojování.

Snímač s převodníkem se napájí z vnějšího zdroje. Instalovaný převodník je u výrobce snímače nastaven na požadovaný rozsah.

Pro měření teploty se využívá definované změny odporu čidla v závislosti na změně teploty měřeného prostředí.

**TECHNICKÉ ÚDAJE**

Rozměry snímače vycházejí z původní ČSN 25 8301. Snímač je proveden podle ČSN EN 61140 ed. 3 jako elektrické zařízení třídy ochrany III pro použití v sítích s kategorií přepětí v instalaci II a stupněm znečištění 2 dle ČSN EN 61010-1 ed. 2, navazující (vyhodnocovací) přístroj musí odpovídat čl. 6.3 této normy.

**Měřicí rozsah:**

Snímač s měřicím odporem Pt 100 nebo Pt 500 v toleranční třídě A nebo B	Min. délka nastavku $L_n$ [mm]	Měřicí rozsah [°C]
Neověřený	135	-70 až 450 *)**)
		-269 až 100 **) ***)
	65	-70 až 250
		-269 až 100 **) ***)
Ověřený nepárováný	65	-50 až 50
		-50 až 100
	135	0 až 200
		0 až 400 **)
		0 až 250
Ověřený párováný	65	0 až 180

\*) Horní mez rozsahu měření je limitována odolností materiálů použité jímky.

Pokud je vhodným způsobem montáže zaručeno, že povrchová teplota části snímače umístěné v nebezpečném prostoru nepřesáhne teplotu požadované teplotní třídy (T1...T6), může být horní mez rozsahu měření i vyšší (max. 600°C). Příklad montáže viz obrázek 6.

\*\*) třída A je garantována pouze v rozsahu od -70 do do 300 °C  
\*\*\*) speciální provedení do kryogenního prostředí

Měřicí rozsah snímače s převodníkem je dán rozsahem zvoleného převodníku.

**Provedení pro výbušné atmosféry:**

**Pevný závěr** dle ČSN EN IEC 60079-0 ed. 5 a ČSN EN 60079-1 ed. 3:

⊕ II 1/2 G Ex da/db IIC T1...T6 Ga/Gb  
(význam označení viz obrázek 4)

**Prachotěsný závěr** dle ČSN EN IEC 60079-0 ed. 5 a ČSN EN 60079-31 ed. 2:

⊕ II 1/2 D Ex ta/tb IIIC T=T media Da/Db  
(význam označení viz obrázek 4)

**Jiskrová bezpečnost** dle ČSN EN IEC 60079-0 ed. 5 a ČSN EN 60079-11 ed. 2:

⊕ II 1 G Ex ia IIC T5/T6 Ga  
(význam označení viz obrázek 5)  
 $P_i = 192 \text{ mW}$  T6 (-60°C ≤ Ta ≤ 60°C)  
 $P_i = 290 \text{ mW}$  T6 (-60°C ≤ Ta ≤ 55°C)  
T5 (-60°C ≤ Ta ≤ 65°C)

**Parametry jiskrově bezpečného obvodu:**

pouze pro Pt 100, s měřicí vložkou Ø6

Vstup  
 $U_i = 60 \text{ V}$   
 $I_i = 100 \text{ mA}$   
 $P_i = 192 \text{ mW} / 290 \text{ mW}$   
 $C_i = 780 \text{ pF/m}$   
 $L_i = 0,6 \text{ } \mu\text{H/m}$

**UPOZORNĚNÍ**

Zařízení musí být nainstalováno v krytu, který splňuje stupeň ochrany proti vniknutí alespoň IP 20.

Plášť měřicí vložky není oddělen vůči vnitřnímu jiskrově bezpečnému obvodu dle normy ČSN EN 60079-11 ed. 2. Tato informace musí být brána do úvahy při instalaci.

**Jiskrová bezpečnost pro provedení s převodníkem:**  
dle zabudovaného převodníku

**Elektrická pevnost** dle ČSN EN 61010-1 ed. 2, čl. 6.8.3:  
500 V eff (pouze měřicí vložka bez převodníku nebo provedení s izolovaným převodníkem)

**Elektrický izolační odpor** dle ČSN EN IEC 60751 ed. 2:  
min. 100 MΩ, při 15 až 35°C, max. 80 % rel. vlhkosti  
min 100 V DC

**Napájení převodníku:**

DC 24 V ze zdroje SELV, např. INAP 16 a INAP 901

**Další údaje převodníku:** viz příložený návod

**Displej:** LED displej do smyčky 4-20mA  
další údaje viz příložený návod

**Krytí** dle ČSN EN 60529: IP 68, 1m, 30 min.

**Pracovní poloha:**

libovolná, vývodu nesituovat směrem nahoru

**Druh provozu:**

trvalý

**Hmotnost snímače:** s nastavkem 135 mm 1,05 kg

**Použité materiály:**

Jímka	ocel 1.4541
Stonková trubka měřicí vložky	ocel 1.4541
Náustavek	ocel 1.4541
Hlavice	slitina hliníku lakovaná modrou epoxidovou barvou
Vnitřní vedení	ocel 1.4401
Hlavičkové svorky svorkovnice	Cu
Spojovací prvky snímače	niklovaná mosaz
	korozivzdorná ocel

**PROVOZNÍ PODMÍNKY**

Prostředí je definované skupinou parametrů a jejich stupni přesnosti IE 36 podle ČSN EN IEC 60721-3-3 ed. 2 a následujících provozních podmínek.

**Teplota okolního prostředí pro hlavici a vývodu snímače:**

- pro provedení bez převodníku  $-50 \text{ }^\circ\text{C} \leq T_a \leq 85 \text{ }^\circ\text{C}$
- pro provedení s převodníkem dle typu převodníku (viz příložený návod k převodníku) max.  $-50 \text{ }^\circ\text{C} \leq T_a \leq 75 \text{ }^\circ\text{C}$
- pro provedení s převodníkem a displejem dle typu převodníku a displeje (viz příložené návody k převodníku a displeji) max.  $-50 \text{ }^\circ\text{C} \leq T_a \leq 75 \text{ }^\circ\text{C}$

**Maximální povrchová teplota snímače:**

odpovídá maximální teplotě měřeného média

**Maximální povrchová teplota** pro zařízení pracující v prostředí s výbušnou plynou atmosférou dle ČSN EN 60079-0 ed. 4 a teplotní třída snímače se určí v závislosti na teplotě měřeného média dle následující tabulky:

Teplotní třída	Maximální povrchová teplota	Maximální teplota měřeného média
T6	85°C	80°C
T5	100°C	95°C
T4	135°C	130°C
T3	200°C	195°C
T2	300°C	290°C
T1	450°C	440°C

**Maximální dovolená povrchová teplota** pro zařízení pracující v prostředí s výbušnou atmosférou s hořlavým prachem dle ČSN EN 60079-0 ed. 4:

- omezení teploty v důsledku přítomnosti rozvířeného prachu:  $T_{max} = 2/3 T_{cl}$   
kde  $T_{cl}$  je minimální teplota vznícení rozvířeného prachu
- omezení teploty v důsledku přítomnosti vrstev prachu do 5 mm tloušťky:  $T_{max} = T_{5 \text{ mm}} - 75 \text{ }^\circ\text{C}$   
kde  $T_{5 \text{ mm}}$  je minimální teplota vznícení vrstvy prachu o tloušťce 5 mm
- vrstvy prachu nad 5 mm viz. ČSN EN 60079-14 ed. 4

**Maximální dovolená povrchová teplota je dána nižší hodnotou z výše uvedených hodnot.**

**Měřicí vložky v jiskrově bezpečném provedení je možné použít v jiskrově bezpečných obvodech elektrických zařízení skupiny II.**

**UPOZORNĚNÍ**

Uživatel ručí za to, že maximální povrchová teplota kterékoliv části snímače vlivem vnějších tepelných zdrojů nepřesáhne teploty vznícení kteréhokoliv plynu, par nebo prachu, které mohou být přítomny.

**Relativní vlhkost okolního prostředí:**

- pro provedení bez převodníku 10 až 100 % s kondenzací, s horní mezí vodního obsahu 29 g H<sub>2</sub>O/kg suchého vzduchu
- pro provedení s převodníkem dle typu převodníku (viz příložený návod k převodníku)
- pro provedení s převodníkem a displejem dle typu převodníku a displeje (viz příložené návody k převodníku a displeji)

**Atmosférický tlak:** 70 až 106 kPa

**Vibrace:**

Jmenovitá délka [mm]	100	160	250	400	630
Kmitočtový rozsah [Hz]	10 až 500				
Amplituda výchylky [mm]	0,2	0,2	0,15	0,15	0,15
Amplituda zrychlení [ms <sup>-2</sup> ]	29,4	29,4	19,6	19,6	19,6

**Maximální rychlost proudění tekutin:**

Maximální rychlost proudění [m/s]	Jmenovitá délka [mm]				
	100	160	250	400	630
vodní páry a vzduchu	50	25	8	2,5	1
vody	5	3	3	1,5	0,2

**METROLOGICKÉ ÚDAJE**

**Čidlo:** měřicí odpor Pt 100 nebo Pt 500 v zapojení dle schématu a tabulky provedení,  $\alpha = 0,00385$  [K<sup>-1</sup>], toleranční třída A nebo B podle ČSN EN 60751

**Rozsah rozdílů teplot páru** dle ČSN EN 1434: 3 až 180 K

**Odpor vnitřního vedení** dvou vodičů (smyčky) při 20 °C: 0,1 Ω/m (inf. hodnota)

Vypočtená hodnota odporu vnitřního vedení dvou vodičů (smyčky) je u provedení bez převodníku uvedena na štítku měřicí vložky.

**Maximální proudové zatížení měřicího odporu:**

Pt 100	3 mA
Pt 500	1 mA
Doporučený měřicí proud: Pt 100	1 mA
Pt 500	0,5 mA

**Výstupní signál převodníku** (lineární s měřenou teplotou): 4 až 20 mA (+ digitální u HART protokolu)

**Kalibrační hloubka ponoření měřicí vložky snímače**

pro teplotní body v rozsahu -70 až 250 °C:

200 mm (min. 160 mm)

pro teplotní body nad 250 °C:

300 mm (min. 260 mm)

Vzdálenost příruby měřicí vložky od hladiny média v kalibrační lázni musí být minimálně 40 mm při teplotách do 250 °C a min. 70 mm při teplotách nad 250 °C.

**Čas teplotní odezvy** dle ČSN EN IEC 60751 ed.2 ve vířiví vodě (charakteristická hodnota):

$\tau_{0,5}$	29 s
$\tau_{0,9}$	95 s

**OZNAČOVÁNÍ****Údaje na štítku hlavice**

- ochranná známka výrobce
- Made in Czech Republic
- druh odporového čidla, jmenovitá hodnota  $R_0$  / toleranční třída / konfigurace vodičů vnitřního vedení \*)
- měřicí rozsah nebo nastavený rozsah převodníku
- objednávací číslo výrobku
- krytí
- výrobní číslo
- značka shody  $\Delta$  (u vybraného zařízení)
- výstupní signál 4 až 20 mA (provedení s převodníkem)
- teplota okolního prostředí
- označení nevybušnosti:
  - ⊕ II 1/2 G Ex da/db IIC T1...T6 Ga/Gb
  - ⊕ II 1/2 D Ex ta/tb IIIC T=T media Da/Db
  - ⊕ II 1 G Ex ia IIC T5/T6 Ga
- číslo certifikátu EU přezkoušení typu
- označení CE 1026
- další údaje pro ověřené provedení (/P1 až /P4)
  - o značka schválení typu TCM 321/09 – 4683
- další údaje pro párované ověřené provedení (/P5)
  - o značka schválení typu TCM 321/09 – 4683
  - o rozsah rozdílů teplot
  - o výrobní číslo /1 a /2 pro jednoznačné rozlišení snímačů pro přívodní a pro vratné potrubí
- další údaje pro provedení s prokázáním metrologické shody (/M5)
  - o označení shody (CE + doplňkové metrologické označení) a číslo oznámeného subjektu
  - o číslo certifikátu EU přezkoušení typu TCM 321/12 - 4906
  - o rozsah rozdílů teplot
  - o výrobní číslo /1 a /2 pro jednoznačné rozlišení snímačů pro přívodní a pro vratné potrubí
- další údaje pro provedení /M1, /M2, /M3 a /M4
  - o č. zkušební certifikátu ZR 141/10-0068

\*) u převodníku se konfigurace vodičů vnitřního vedení neuvádí

**Údaje na štítku měřicí vložky**

- ochranná známka
- druh čidla, jmenovitá hodnota  $R_0$  / toleranční třída / konfigurace vodičů vnitřního vedení \*)
- výrobní číslo, pro ověřené párované provedení výrobní číslo /1 a /2 pro jednoznačné rozlišení měřicích vložek pro přívodní a pro vratné potrubí)
- hodnota odporu vnitřního vedení (pro provedení bez převodníku)

\*) u převodníku se konfigurace vodičů vnitřního vedení neuvádí

**Údaje na štítku převodníku**

- ochranná známka výrobce
- druh čidla
- nastavený teplotní rozsah
- označení nevybušnosti a č. certifikátu EU přezkoušení typu u převodníku Ex ia
- označení CE (u převodníku Ex ia s identifikačním číslem notifikované osoby)

**Údaje na displeji**

- ochranná známka výrobce
- označení CE

**DODÁVÁNÍ**

Snímače párované se dodávají ve společném obalu.

Každá dodávka obsahuje, není-li se zákazníkem dohodnuto jinak

- dodací list
- snímač podle objednávky
- těsnící kroužek
  - o 21x27x2 TPD 62-014-91 pro závit  $G\frac{1}{2}$  a M20x1,5
  - o Cu 27 x 32 x 1,5 (ČSN 02 9310.2) pro závit M27 x 2 a  $G\frac{3}{4}$
  - o Cu 33 x 39 x 2 (ČSN 02 9310.2) pro závit G1 (pro závit 3/4-14NPT se těsnící kroužek nedodává)
- klíč INBUS 1,5 mm
- samostatně objednané příslušenství dle katalogu příslušenství typ 991:
  - o vhodné návarky
  - o vhodnou kabelovou vývodku, s každou kabelovou vývodkou se dodává instruktážní list
- volitelné příslušenství ke snímači s programovatelným převodníkem
  - o konfigurační (parametrizační) program dle požadovaného převodníku
  - o komunikační modem (pro sériový port RS 232C) dle požadovaného převodníku
- průvodní technickou dokumentaci v češtině
  - o návod k výrobku
  - o Osvědčení o jakosti a kompletnosti výrobku, které je současně záručním listem
  - o Prohlášení dodavatele o shodě dle ČSN EN ISO/IEC 17050-1 (pouze u části vybraného zařízení dle vyhl. 358/2016 Sb. § 12, odst. (3), v souladu s požadavky odst. (6)
  - o Prohlášení o shodě dle vyhlášky č 358/2016 Sb. § 12, odst. 3 (pouze u vybraného zařízení)
  - o (u vybraného zařízení další dokumentace dle Přílohy č. 4 vyhl. 358/2016 Sb.)
  - o EU prohlášení o shodě
  - o EU prohlášení o shodě pro provedení s prokázáním metrologické shody (/M5)

Je-li navíc v objednávce požadováno:

- kopie inspekčního certifikátu 3.1 na materiál stonkové trubky i jímky s číslem tavby
- Prohlášení o shodě s objednávkou 2.1 dle ČSN EN 10204 protokol o seizmické a vibrační kvalifikaci
- kalibrační list (pro neověřené kalibrované provedení)
- kopie certifikátu EU přezkoušení typu dle NV 116/2016 Sb. pro pevný závěr a prachotěsný závěr
- kopie certifikátu EU přezkoušení typu dle NV 116/2016 Sb. pro provedení Ex ia
- pro ověřené provedení podle zákona č. 505/1990 Sb.
  - o kopie certifikátu o schválení typu měřidla
  - o potvrzení o ověření stanoveného měřidla
- kopie certifikátu EU přezkoušení typu pro provedení s prokázáním metrologické shody
- kopie zkušební certifikátu (Evaluation certificate) pro provedení /M1, /M2, /M3 a /M4

**CERTIFIKACE**

- certifikát EU přezkoušení typu podle NV 116/2016 Sb. FTZÚ 08 ATEX 0199X v platném znění (pevný závěr pro výbušnou plynnou atmosféru a prachotěsný závěr pro výbušnou atmosféru s hořlavým prachem)
- certifikát EU přezkoušení typu podle NV 116/2016 Sb. FTZÚ 21 ATEX 0007X v platném znění (jiskrová bezpečnost)
- nevýbušnost Ex ia, certifikát EU přezkoušení typu podle 2014/34/EU (ATEX), (dle typu převodníku)
- schválení typu měřidla podle zákona č. 505/1990 Sb., certifikát ČMI č. 0111-CS-C020-09 revize 3, značka schválení typu **TCM 321/09 – 4683**
- prokázání metrologické shody podle NV č. 120/2016 Sb. (MID), postup posuzování shody B+D s normou ČSN EN 1434 (mimo ČSN EN 1434-2 čl. 4.2 – rozměry snímače a jímky), dokument ČMI č. 0115-CS-C003-12, certifikát EU přezkoušení typu č. **TCM 321/12 – 4906**
- zkušební certifikát (Evaluation certificate) č. ZR 141/10-0068

**SPOLEHLIVOST**

Ukazatele spolehlivosti v provozních podmínkách a podmínkách prostředí uvedených v tomto návodu

- střední doba provozu mezi poruchami 96 000 hodin (inf. hodnota)
- předpokládaná životnost 10 let

**KALIBRACE**

Provádí se podle TPM 3342-94 a v souladu s ČSN EN IEC 60751 ed.2, zpravidla ve třech teplotních bodech rovnoměrně rozložených v provozním rozsahu snímače, nebo v bodech dle požadavku zákazníka. U kalibrovaných snímačů se vystavuje kalibrační list s naměřenými údaji.

**OVĚŘENÍ DLE ZÁKONA 505/1990 Sb.**

Snímače párované se ověřují podle 0111-OOP-C048-14, snímače nepárované podle TPM 3342-94. Chyba nesmí překročit povolenou toleranci podle ČSN EN IEC 60751 ed.2. Při použití snímače s převodníkem je přezkoušení provedeno na celek.

K ověřenému snímači může být na žádost zákazníka dodatečně vystaveno potvrzení o ověření stanoveného měřidla. V objednávce se musí uvést:

- objednávací číslo výrobku \*)
  - výrobní číslo \*) nebo výrobní číslo/příslušnost do páru \*)
- \*) údaje jsou uvedeny na přístrojovém štítku

Výrobce provádí následné ověření podle zákona 505/1990 Sb. o metrologii v platném znění. Následné ověření se objednává v oddělení AMS ZPA N. Paka a.s. (ams@zpanp.cz).

K následnému ověření odesílejte celý pár svázaný dohromady.

**ZPŮSOB UMÍSTĚNÍ ZNAČKY MONTÁŽNÍ A SERVISNÍ ORGANIZACE A ÚŘEDNÍ ZNAČKY OVĚŘENÍ**

Snímače ověřené jsou opatřeny samolepicím štítkem s úřední značkou ověření. Štítek je nalepen na svorkovnici nebo na převodníku a na hlavici snímače.

Po montáži na místě použití budou snímače zajištěny montážní plombou, popřípadě štítkem, zabraňujícím neoprávněné manipulaci.

**POSOUZENÍ SHODY DLE NV 120/2016 Sb.**

Snímače párované se ověřují podle ČSN EN 1434-5. Snímače jsou stanovenými výrobky ve smyslu zákona č. 22/1997 Sb. a je na ně vystaveno EU prohlášení o shodě.

Výrobce provádí následné ověření podle ČSN EN 1434-5. Následné ověření se objednává v oddělení AMS ZPA N. Paka a.s. (ams@zpanp.cz).

K následnému ověření odesílejte celý pár svázaný dohromady.

**ZPŮSOB UMÍSTĚNÍ ZNAČKY MONTÁŽNÍ A SERVISNÍ ORGANIZACE A ZAJIŠŤOVACÍ ZNAČKY**

Snímače ověřené jsou opatřeny samolepicím štítkem se zajišťovací značkou. Štítek je nalepen na svorkovnici a na hlavici snímače.

Po montáži na místě použití budou snímače zajištěny montážní plombou, popřípadě štítkem, zabraňujícím neoprávněné manipulaci.

Po následném ověření budou snímače opatřeny samolepicím štítkem s úřední značkou. Štítek bude nalepen na svorkovnici a na hlavici snímače na místo původní zajišťovací značky.

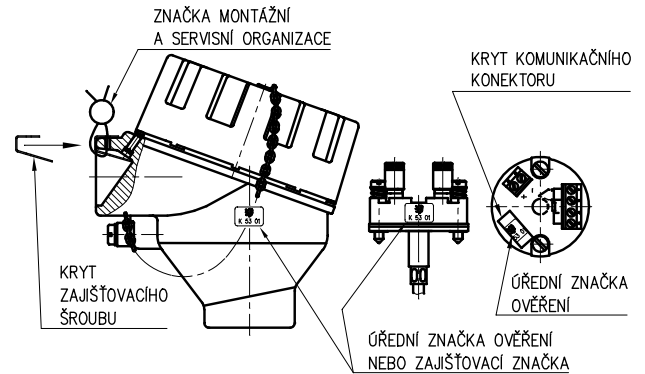
**UMÍSTĚNÍ ZNAČKY MONTÁŽNÍ A SERVISNÍ ORGANIZACE, ÚŘEDNÍ ZNAČKY OVĚŘENÍ NEBO ZAJIŠŤOVACÍ ZNAČKY****BALENÍ**

Snímače i příslušenství se dodávají v obalu, zaručujícím odolnost proti působení teplotních vlivů a mechanických vlivů podle řízených balicích předpisů.

**DOPRAVA**

Snímače je možné přepravovat za podmínek odpovídajících souboru kombinací tříd IE 21 podle ČSN EN IEC 60721-3-2 ed.2 (tj. letadly a nákladními vozidly, v prostorech větraných a chráněných proti povětrnostním vlivům).

**SKLADOVÁNÍ**

Výrobky je možné skladovat za podmínek odpovídajících souboru kombinací tříd IE 12 podle ČSN EN IEC 60721-3-1 ed.2, ale s teplotou okolí mezi -20 až 70 °C (tj. v místech, kde není regulována teplota ani vlhkost, s nebezpečím výskytu kondenzace, kapající vody a tvoření ledu, bez zvláštního nebezpečí napadení biologickými činiteli, s málo významnými vibracemi a neležící v blízkosti zdrojů prachu a písku.)

**OBJEDNÁVÁNÍ SNÍMAČŮ TEPLoty**

V objednávce se uvádí

- název
- objednávací číslo výrobku
- Ex ia provedení se objednává pomocí kódů J4X, D2X nebo D3X dle tabulky 1
- doplňující požadavky na provedení snímače dle tabulky 2
- požadavek na další dokumentaci dle tabulky 2
- měřicí rozsah
- zda je požadováno ke snímači dodat jako příslušenství samostatně objednané dle typu 991
  - o návarek
  - o vývodu pro výstupní kabel
- zda je požadováno volitelné příslušenství ke snímači s programovatelným převodníkem
- jiné (zvláštní) požadavky
- počet kusů (párů)

Za požadovaný rozsah měřené teploty (tzn. dolní a horní mez teploty ve °C) zákazník uvede další nestandardní požadované parametry pro konfiguraci převodníku (např. indikaci přerušení čidla, tlumení, požadované označení - tagging a pod.).

**PŘÍKLAD OBJEDNÁVKY****Standardní provedení:**

Snímač teploty odporový Ex d (Ex t) s jímkou ČSN bez převodníku  
244 412 311 1B/J4/Q1  
kalibrační body 100, 250 a 400°C  
rozsah -70 až 450°C  
6 ks

**Zvláštní požadavek:**

Snímač teploty odporový Ex d (Ex t) s jímkou ČSN s převodníkem  
244 912 111 1B/18/2.1  
jmenovitá délka L 380 mm  
rozsah 0 až 100°C  
6 ks

## OBJEDNÁVÁNÍ PŘÍSLUŠENSTVÍ

V objednávce se uvádí:

- název
- objednací číslo výrobku
- počet kusů

## PŘÍKLAD OBJEDNÁVKY

Standardní provedení:

1. Návarek  
NVP4 M27 72  
6 ks
2. Kabelová vývodka  
991 VM 612  
5 ks

Zvláštní požadavek:

- Návarek  
NVP4 M27 99  
materiál 1.5415  
6 ks

TABULKA 1 - PROVEDENÍ SNÍMAČŮ TEPLoty Ex d S (Ex t, Ex i) JÍMKOU ČSN TYP 244

SPECIFIKACE					OBJEDNACÍ ČÍSLO																																				
					244	x	x	x	x	x	x	x	x	x	/xxxxxx	/xx																									
Jmenovitá délka L [mm]	100	délka nastavku L <sub>n</sub> [mm]	135	délka měřící vložky L <sub>mv</sub> [mm]	280	1																																			
	160			340	2																																				
	250			430	3																																				
	400			580	4																																				
	630			810	5																																				
	jiná (min. 75) *)				9																																				
Jmenovitá délka L [mm]	100	délka nastavku L <sub>n</sub> [mm]	65	délka měřící vložky L <sub>mv</sub> [mm]	210	1																																			
	160			270	2																																				
	250			360	3																																				
	400			510	4																																				
	630			740	5																																				
	jiná (min. 75) *)				9																																				
Délka nastavku L <sub>n</sub> [mm]	135					1																																			
	65	maximální měřící rozsah [°C] -70 až 250				2																																			
	jiná	(min. 47) *) **)				9																																			
Materiál jímky	1.4571 ****)	maximální měřící rozsah [°C]	-70 až 400																																						
	1.4541 ****)			-70 až 450 ****)																																					
	jiný *) **)																																								
Připojovací závit	G1/2										1																														
	G1										2																														
	M27x2										3																														
	G3/4										4																														
	3/4-14 NPT										5																														
	M20x1,5										6																														
	jiný *)										9																														
Hlavice snímače se závitem pro vývodku Ex d (Ex t) – přehled vývodek viz. Tab. 6	sliatina hliníku lakovaná modrou epoxidovou barvou		M20x1,5								1																														
			1/2-14NPT								2																														
	korozivzdorná ocel 1.4401		M20x1,5								3																														
			1/2-14NPT								4																														
Stonková trubka měřící vložky pro snímač s jímkou																																									
Měřící odpor (čidlo)	Pt100																				1																				
	Pt500 *)																				2																				
Toleranční třída	A		garantována pouze v rozsahu do 300 °C																		A																				
	B																				B																				
Zapojení svorkovnice	jednoduchý - čtyřvodič		(1xPt)																		/J4																				
	dvojité- dvouvoďič		(2xPt/B)																		B /D2																				
	dvojité- třívoďič		(2xPt)																		/D3																				
	jednoduchý – čtyřvoďič		pouze pro Pt 100																		1 1 /J4X																				
	dvojité- dvouvoďič		s měřící vložkou Ø6,																		1 1 B /D2X																				
dvojité- třívoďič		délka měřící vložky L <sub>mv</sub> 100 – 3025 [mm]																		1 1 /D3X																					



TABULKA 1 - PROVEDENÍ SNÍMAČŮ TEPLoty Ex d S (Ex t, Ex i) JÍMKOU ČSN TYP 244 (pokračování)

SPECIFIKACE						OBJEDNACÍ ČÍSLO														
						244	x	x	x	x	x	x	x	x	x	x	/xxxxxx	/xx		
	typ převodníku		galvanické oddělení	Ex ia	NFC	rozsah [°C]														
	Převodník (zapojení pro převodník: jednoduchý dvou, tří nebo čtyřvodič podle převodníku)	analogový	INPAL 420				-50 až 50											/07		
						-30 až 70												/55		
						0 až 50													/15	
						0 až 100														/18
						0 až 150														/19
						0 až 200														/20
						0 až 250														/21
				0 až 400				1										/23		
programo- vatelný		TH 100																/TH100		
		TH 100-ex			•													/TH100X		
		TH 200	•															/TH200		
		TH 200-ex	•		•													/TH200X		
		IPAQ-H	•															/IPAQH		
		IPAQ-HX	•		•													/IPAQHx		
		MINIPAQ-HLP																/MINIPAQ		
		APAQ C130				•												/C130		
		IPAQ C202																/C202		
		IPAQ C202X				•												/C202		
		IPAQ C330																/C330		
		IPAQ C330X				•												/C520		
		HART protokol	IPAQ C520	•															/C520S	
			IPAQ C520S *****)	•															/C520X	
			IPAQ C520X	•		•													/C520XS	
	IPAQ C520XS *****)		•		•													/C530		
IPAQ C530	•				•												/C530X			
IPAQ C530X	•			•	•												/C520			
TH 300	•																/TH300			
TH 300-ex	•			•													/TH300X			
MESO-H	•																/MESOH			
MESO-HX	•			•													/MESOHX			
248 HANA	•															/248HANA				
248HAI1	•		•													/248HAI1X				
644 HA NA	•															/644HANA				
644 HA 11	•		•													/644HAI1X				
jiný *)																	/99			
bez převodníku (pro montáž převodníku zákazníkem)																	/00			
LED displej do smyčky 4-20mA (nelze s hlavíci z korozi-vzdorné oceli) (pouze s převodníkem INPAL 420, APAQ-HRF, TH 100, MINIPAQ-HLP)						LPI-02											/LD			
Speciální provedení do záporných teplot -196°C *)																	/CT			
Speciální provedení do extrémně záporných teplot -269°C *)																	/ECT			

**standardní provedení**

- \*) pouze jako zvláštní požadavek po dohodě s výrobcem  
 \*\*) při délce nastavku kratší než 135 mm (minimálně 65 mm) se měřicí rozsah snižuje na -70 až 250 °C  
 \*\*\*) pro zónu 0 nutno použít jímku z korozi-vzdorné oceli (dle ČSN EN 60079-26 ed. 3)  
 \*\*\*\*) až 600°C při způsobu montáže dle obrázku 6  
 \*\*\*\*\*) jímky z těchto materiálů jsou vhodné pro styk s potravinami dle Vyhlášky Ministerstva zdravotnictví o hygienických požadavcích na výrobky určené pro styk s potravinami a pokrm 38/2001 Sb., příloha č.8  
 \*\*\*\*\*) funkční bezpečnost SIL2

TABULKA 2 – DOPLŇUJÍCÍ POŽADAVKY NA PROVEDENÍ SNÍMAČŮ TEPLoty Ex d (Ex t) S JÍMKOU ČSN TYP 244

SPECIFIKACE				KÓD		
OVĚŘENÍ A PROKÁZÁNÍ METROLOGICKÉ SHODY	PROVEDENÍ SNÍMAČE	MĚŘICÍ ROZSAH [°C]	POUŽITÍ			
Ověření podle zákona 505/1990 Sb. pro aplikace, které nespádají do působení směrnice jednotného přístupu MID, podle nařízení vlády č. 120/2016 Sb.	snímače nepárované bez převodníku v zapojení 1xPt100/4 nebo s převodníkem IPAQH a IPAQHX min. délka měřicí vložky pro teploty do 250°C 210 mm pro teploty nad 250°C 275 mm	-50 až 50	aplikace pro těžký průmysl	/P1		
		-50 až 100		/P2		
		0 až 200		/P3		
		0 až 250		pro snímače s délkou nástavku kratší než 135 mm (min. 65 mm)	/P4	
		0 až 300		pro snímače s měřicím odporem v toleranční třídě A		
	0 až 400	pro snímače s délkou nástavku 135 mm a delší, s měřicím odporem v toleranční třídě B				
snímače párované bez převodníku v zapojení 1xPt100/4 min. délka měřicí vložky 210 mm	0 až 180	/P5				
Prokázání metrologické shody podle NV č. 120/2016 Sb. (MID), příloha MI-004	snímače párované bez převodníku v zapojení 1xPt100/4 min. délka měřicí vložky 210 mm minimální ponor 160 mm	0 až 180	aplikace pro obytné a obchodní prostory a pro lehký průmysl	/M5		
KALIBRACE pro použití dle MID	PROVEDENÍ SNÍMAČE	MĚŘICÍ ROZSAH [°C]	POUŽITÍ			
Kalibrace dle TPM 3342-94 ve třech teplotních bodech rovnoměrně rozložených v měřicím rozsahu snímače pro použití jako součást měřicích sestav zákazníka ve smyslu NV č. 120/2016 Sb. (MID), příloha MI-002 a MI-005	snímače nepárované bez převodníku v zapojení 1xPt100/4 min. délka měřicí vložky pro teploty do 250°C 210 mm pro teploty nad 250°C 275 mm	-50 až 50	aplikace pro obytné a obchodní prostory a pro lehký průmysl	/M1		
		-50 až 100		/M2		
		0 až 200		/M3		
		0 až 250		pro snímače s délkou nástavku kratší než 135 mm (min. 65 mm)	/M4	
		0 až 300		pro snímače s měřicím odporem v toleranční třídě A		
		0 až 400		pro snímače s délkou nástavku 135 mm a delší, s měřicím odporem v toleranční třídě B		
KALIBRACE	POČET KALIBRAČNÍCH BODŮ	KALIBRAČNÍ PÁSMO				
Kalibrace podle TPM 3342-94, kalibrační body je třeba definovat	3	0 až 420 °C	/Q1			
	3	0 až 600 °C	/Q2			
	3	-196 až 100 °C	/Q3			
	3	-50 až 600 °C	/Q22			
	jiný	-50 až 600 °C	/Q9			
POŽADAVEK NA DALŠÍ DOKUMENTACI			POUŽITÍ			
Potvrzení o ověření stanoveného měřidla - vydává se ke každému jednotlivému snímači nebo páru			/P1 až P5		/PO	
Kopie certifikátu o schválení typu měřidla v ČMI č. 0111-CS-C020-09			/P1 až P5		/SM	
Kopie certifikátu EU přezkoušení typu - posouzení podle NV č. 120/2016 Sb.(MID)			M5		/MID	
Kopie zkušebního certifikátu (Evaluation certificate) č. ZR 141/10-0068			M1, M2, M3 a M4		/EC	
Kopie certifikátu EU přezkoušení typu dle NV 116/2016 Sb.			pro pevný závěr a prachotěsný závěr		/Exd	
Kopie certifikátu EU přezkoušení typu dle NV 116/2016 Sb			pro provedení Ex ia		/Exi	
Kopie inspekčního certifikátu 3.1 dle ČSN EN 10204 na materiál stonkové trubky a jímky s číslem tavby					/3.1	
Prohlášení o shodě s objednávkou 2.1 dle ČSN EN 10204					/2.1	
VYBRANÉ ZAŘÍZENÍ					/VB*)	

Kódy uveďte za objednávací číslo výrobku. U kódů pro kalibraci Q1, Q2, Q3, Q22 a Q9 uveďte kalibrační body.

Nelze kombinovat kódy pro provedení P1 až P5 a M1 až M5 s kódy pro pro kalibraci Q1, Q2, Q22 a Q9.

U ověřených snímačů s převodníkem IPAQH a IPAQHX volte mezi kódy P1 až P4 tak, aby požadovaný rozsah převodníku byl v rozmezí měřicích rozsahů kódů P1 až P4.

\*) pouze jako zvláštní požadavek po dohodě s výrobcem

TABULKA 3 - PŘEHLED TĚSNICÍCH KROUŽKŮ TYP 991 DODÁVANÝCH KE SNÍMAČŮM TEPLoty

PŘIPOJOVACÍ ZÁVIT SNÍMAČE TEPLoty	TĚSNICÍ KROUŽEK			
	ROZMĚR [mm] Ød x ØD x t	MATERIÁL	POČET	OBJEDNACÍ ČÍSLO
M20x1,5	21×27x2	měď	1 ks	991 TK 21
G1/2		tepelně izolační vložka		
M27x2	27×32x1,5	měď		991 TK 27
G3/4				991 TK 33
G1	33×39x2			
3/4-14 NPT	-	-	-	-

Těsnicí kroužek se standardně dodává ke každému snímači. Pod objednávacím číslem lze těsnicí kroužek objednat samostatně.





**UPOZORNĚNÍ**

Připojovací kabel musí mít plášť z termoplastických, termosetových nebo elastomerových materiálů. Kabel musí být kruhový a kompaktní, výplň nebo plášť musí být vytlačovaný a výplňový materiál, pokud je použit, musí být nenasákavý. Délka připojovacího kabelu musí být min. 3 m. Teplotní odolnost kabelu musí být ve shodě s teplotou okolního prostředí!

Izolace kabelu musí mít chemickou a mechanickou odolnost v souladu s prostředím, v němž bude kabel instalován. Po délce mezi snímačem a navazujícím přístrojem doporučujeme kabel odlehčit. V prostředí s rušivými signály použijte v napájecím obvodu stíněný kabel. Stínění uzemněte (ukostřete) pouze v jednom bodě. Kabel nevedte společně se silovými kabely.

U snímače s převodníkem HART protokol je maximální délka vedení dána uspořádáním vodičů připojovacího kabelu. Celková délka vedení může být až 1500 m. Vyžaduje se kroucený dvou vodič společně stíněný o průřezu jádra min. 0,5 mm<sup>2</sup>. HART komunikátor se připojuje k napájecí smyčce snímače s převodníkem dle obr. 4. Pro spolehlivou komunikaci musí být v obvodu výstupní smyčky celkový zatěžovací odpor min. 250 Ω.

**UPOZORNĚNÍ**

Programovatelný převodník nesmí být připojen k počítači nebo HART komunikátoru, pokud je převodník umístěn v prostředí s nebezpečím výbuchu.

Povrchová teplota převodníku nesmí překročit maximální povrchovou teplotu pro danou teplotní třídu.

Pro instalace v nebezpečném prostoru se vyžaduje pospojování (vedení na stejný potenciál). K tomu lze využít svorky na hlavici snímače.

Snímač nemusí být samostatně připojen k systému pospojování, pokud je pevně uchycen a kovově propojen s konstrukčními částmi nebo potrubím, které je připojeno na systém pospojování.

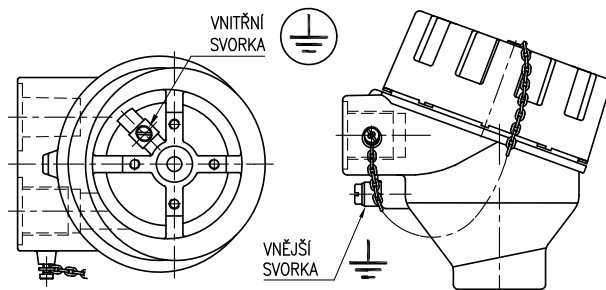
**HLAVICE SNÍMAČE SE SVORKAMI**

**Maximální průřez vodiče pro připojení na vnější a vnitřní svorku:**

vnitřní svorka: lanko 1,5 mm<sup>2</sup>, plný vodič 2,5 mm<sup>2</sup>

vnější svorka: lanko 4,0 mm<sup>2</sup>, plný vodič 6,0 mm<sup>2</sup>

Pokud jsou použita k propojení lanka musí být chráněna proti roztržení lisovací dutinkou.

**UZAVŘENÍ HLAVICE PEVNÉHO ZÁVĚRU Ex d**

Víko hlavice se po elektrickém připojení snímače dotáhne ručně na doraz, následně se mírně povolí na shodu nejbližšího zářezu proti zajišťovacímu šroubu a tímto šroubem se zafixuje proti uvolnění. Pokud není víko snímače dotaženo a zajištěno výše uvedeným šroubem nesplňuje snímač požadavky pevného závěru Ex d.

**UPOZORNĚNÍ:**

Elektrické napájení snímače nesmí být připojeno před uzavřením pevného závěru!

**INSTALACE SNÍMAČE BEZ PŘEVODNÍKU A SNÍMAČE S PŘEVODNÍKEM Ex ia DO ZÓNY 0 A 20****UPOZORNĚNÍ**

Uživatel ručí za to, že při provozu v zóně 0 je mezi hlavicí snímače ze slitiny hliníku a jiným zařízením vyloučeno nebezpečí vznícení v důsledku nárazů a tření.

**Snímač bez převodníku** lze použít jako jednoduché zařízení dle ČSN EN 60079-11 ed. 2, čl. 5.7 v jiskrově bezpečném obvodu Ex ia dle ČSN EN 60079-25 ed. 2. Pro jednoduché zařízení může být maximální teplota stanovena z hodnoty P<sub>0</sub> návazného zařízení a tak stanovena teplotní třída.

**Snímač s převodníkem Ex ia** lze použít při dodržení parametrů Ex ia převodníku dle přiloženého návodu k převodníku.

V jiskrově bezpečných obvodech musí být použity pouze kabely s izolací, která je schopna vydržet zkoušku el. pevnosti napětím rovným dvojnásobku napětí v jiskrově bezpečném obvodu nebo 500 V eff (DC 750 V), přičemž se bere větší z hodnot.

Při instalaci jiskrově bezpečných obvodů, včetně kabelů, nesmí být překročena maximální dovolená indukčnost, kapacita nebo poměr LiR a povrchová teplota. Dovolené hodnoty se zjistí z dokumentace návazného zařízení nebo štítku s označením. Návazné zařízení umístěte mimo štítiku s označením. Návazné zařízení umístěte mimo nebezpečný prostor. Musí být vždy použit jiskrově bezpečný zdroj schválený pro napájení jiskrově bezpečných zařízení ve smyslu ČSN EN 60079-11 ed. 2.

Stínění kabelu jiskrově bezpečného obvodu musí být uzemněno na stejném místě jako jiskrově bezpečný obvod, spojení musí být mimo nebezpečný prostor.

Je-li jiskrově bezpečný obvod odizolován od země, musí být stínění připojeno v jednom místě na systém ochranného pospojování. K tomu lze využít svorky na hlavici snímače.

**MONTÁŽ STANOVENÉHO MĚRIDLA A SNÍMAČŮ TEPLoty S PROKÁZÁNÍM SHODY PODLE NV 120/2016 Sb.**

Montáž, uvedení do provozu a servisní údržbu stanovených měřidel, ve smyslu zák. 505/1990 Sb. o metrologii, může provádět pouze osoba, která je držitelem platného oprávnění k montáži a údržbě stanovených měřidel, vydané např. v ZPA Nová Paka a.s.

Instalace, uvedení do provozu, sledování činnosti a údržba snímačů s prokázáním shody musí být provedena v souladu s normou ČSN EN 1434-6.

Snímače ověřené opatří po montáži na místě použitý oprávněný pracovník montážní a servisní organizace montážní plombou se značkou montážní a servisní organizace, zabraňujícím neoprávněné manipulaci.

**UPOZORNĚNÍ pro párované snímače**

- před montáží zkontrolujte příslušnost do páru dle výrobního čísla (výrobní čísla jednoho páru jsou shodná, označení jednotlivých snímačů výrobní číslo/1 pro přívodní a výrobní číslo/2 pro vratné potrubí) a dobu úředního ověření
- pro oba snímače v páru použijte stejné příslušenství (jímky, návarky)
- montáž a umístění obou snímačů provádějte shodným způsobem
- v případě poruchy vyměňte celý pár

**UVEDENÍ DO PROVOZU**

Po montáži snímače, včetně uzavření pevného závěru a připojení navazujícího (vyhodnocovacího) přístroje na napájecí napětí (a době ustálení u převodníku) je zařízení připraveno k provozu.

**UPOZORNĚNÍ**

Po ukončení instalace musí být provedena výchozí revize zařízení a instalace dle ČSN EN 60079-17 ed. 4.

**OBSLUHA A ÚDRŽBA**

Snímač nevyžaduje obsluhu, údržba a následné pravidelné periodické revize nebo trvalý dozor odborného personálu se provádí dle ČSN EN 60079-17 ed. 4.

**UPOZORNĚNÍ**

Jákovliv zásah do snímače a jeho konstrukce způsobí změnu vlastností a může vést k výbuchu!

## OBSLUHA A ÚDRŽBA STANOVENÁ MĚŘIDLA A SNÍMAČŮ TEPLOTY S PROKÁZÁNÍM SHODY PODLE NV 120/2016 Sb.

U stanovených měřidel a snímačů s prokázáním shody je nutné dodržovat předepsanou dobu pro následné ověření v intervalech stanovených vyhláškou MPO č.345/2002 Sb. ve znění pozdějších předpisů.

Výměnu a připojení ověřovaných snímačů provádí oprávněný pracovník montážní nebo servisní organizace, který snímače opětovně zaplombuje značkou servisní a montážní organizace.

Obnovit úřední nebo nahradit zabezpečovací značku úřední značkou při následném ověření může pouze pracovník AMS nebo ČMI.

Pokud byla znehodnocena nebo odstraněna úřední značka nebo zajišťovací značka, zaniká platnost ověření měřidla.

### DEMONTÁŽ SNÍMAČE



#### UPOZORNĚNÍ



**Snímač teploty je v provedení Ex d a musí být před otevřením víka hlavice a povolením kabelové vývodky v prostředí s nebezpečím výbuchu odpojen od napájecího zdroje!**

Následně uvolněte zajišťovací šroub víka klíčem INBUS 1,5 mm (součást příslušenství). Svorkovnice snímače (převodníku) je přístupná po odšroubování víka hlavice.

Měřicí vložka snímače je výměnná a z hlavice se demontuje po odpojení kabelu uvolněním dvou šroubů.

Před úplnou demontáží snímače je nutné uvolnit vodič pro vzájemné pospojování z vnější, popř. vnitřní svorky na hlavici snímače.

Připojovací kabel odpojte od svorkovnice, následně uvolněte ze svěrky na vývodce a ze závěrné matice vývodky.

Snímač vyšroubujte z jímky, povolovací moment je cca 70 Nm pro závit M20 x 1,5, G1/2 a 3/4-14NPT, a cca 150 Nm pro závit M27 x 2 a G3/4. Při uvolňování šroubení snímače nesmí v žádném případě dojít k uvolnění jímky.

### NÁHRADNÍ DÍLY

Náhradní díly dodává výrobce.

Příslušné měřicí vložky lze objednat dle následující tabulky:

SPECIFIKACE	OBJEDNACÍ ČÍSLO						
	MV240	/xxx/	1	x	x	/xxx	
Délka měřicí vložky [mm]		dle tab. 1	1				
Číslo	Pt100			1			
	Pt500			2			
Toleranční třída	A					A	
	B					B	
Zapojení svorkovnice nebo převodník	Pt/ /4					/J4	
	2xPt/B/2				B	/D2	
	2xPt/ /3					/D3	
	Pt/ /4 *)			1	1	/J4X	
	2xPt/B/2 *)			1	1	B	/D2X
	2xPt/ /3 *)			1	1		/D3X
	převodník dle tab. 1						/převodník

\*) provedení Ex ia

### PŘÍKLAD OBJEDNÁVKY MĚŘICÍ VLOŽKY

Vložka měřicí odporová bez převodníku  
MV240 /430/ 11B/J4  
6 ks

Při dalších požadavcích na měřicí vložky uveďte za objednávací číslo kód dle Tabulky 2 – Doplňující požadavky.

Měřicí vložky se označují dle čl. OZNAČENÍ. Označení je doplněno o objednávací číslo.

Každá dodávka obsahuje

- dodací list
- měřicí vložku podle objednávky
- volitelné příslušenství k měřicí vložce s programovatelným převodníkem
  - o konfigurační program dle požadovaného převodníku
  - o komunikační modem (pro sériový port RS 232C) dle požadovaného převodníku

- průvodní technickou dokumentaci v češtině
  - o návod k výrobku
  - o Osvědčení o jakosti a kompletnosti výrobku, které je současně záručním listem
  - o Prohlášení dodavatele o shodě dle ČSN EN ISO/IEC 17050-1 (pouze u části vybraného zařízení dle vyhl. 358/2016 SB. § 12, odst. (3), v souladu s požadavky odst. (6)
  - o EU prohlášení o shodě (pro provedení Ex ia)

Je-li navíc v objednávce požadováno:

- kalibrační list (pro kalibrované provedení)
- EU prohlášení o shodě (pro provedení s převodníkem)
- kopie EU certifikátu o přezkoušení typu dle NV 116/2016 Sb. pro provedení Ex ia

### OBRÁZEK 1 - NÁVRH ZAJIŠTĚNÍ JÍMKY SNÍMAČŮ TEPLOTY Ex d (pro jmenovité délky větší než 630 mm)

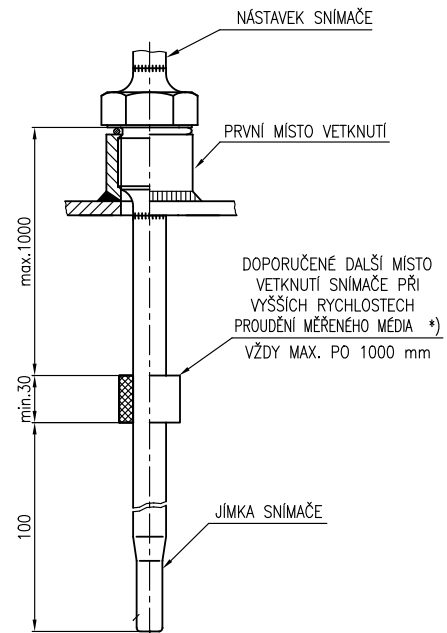

\*) V případě proudění měřeného média jsou jímky namáhány dynamickými účinky proudícího média a toto namáhání závisí na rychlosti proudění, fyzikálních vlastnostech měřeného média a poměrné délce jímky.

Při předpokladu možnosti vzniku těchto dynamických účinků se doporučuje provést další vetknutí jímky snímače dle výše uvedeného návrhu.

### ZÁRUKA

Výrobce ručí ve smyslu § 2113 občanského zákoníku (zákon č. 89/2012 Sb.) za technické a provozní parametry výrobku uvedené v návodu. Záruční doba trvá 24 měsíců od převzetí výrobku zákazníkem, není-li v kupní smlouvě nebo jiném dokumentu stanoveno jinak.

Reklamací vad musí být uplatněna písemně u výrobce v záruční době. Reklamující uvede název výrobku, objednávací a výrobní číslo, datum vystavení a číslo dodacího listu, výstižný popis projevující se závady a čeho se domáhá. Je-li reklamující vyzván k zaslání přístroje k opravě, musí tak učinit v původním obalu výrobce anebo v jiném obalu, zaručujícím bezpečnou přepravu.

Záruka se nevztahuje na závady způsobené neoprávněným zásahem do přístroje, jeho násilným mechanickým poškozením nebo nedodržením provozních podmínek výrobku a návodu k výrobku.

### OPRAVY

Snímače opravuje výrobce. Do opravy se zasílají v původním nebo rovnocenném obalu bez příslušenství.

**VYŘAZENÍ Z PROVOZU A LIKVIDACE**

Provádí se v souladu se zákonem o odpadech. Výrobek ani jeho obal neobsahuje díly, které mohou mít negativní vliv na životní prostředí. Výrobky vyřazené z provozu včetně jejich obalů (mimo výrobky označené jako elektrozařízení pro účely zpětného odběru a odděleného sběru elektroodpadu) je možno ukládat do tříděného odpadu dle druhu odpadu. Výrobce provádí bezplatný zpětný odběr označeného elektrozařízení (od 13.8.2005) od spotřebitele a upozorňuje na nebezpečí spojené s jejich protiprávním odstraňováním.

Obal snímače je plně recyklovatelný. Kovové části výrobku se recyklují.



Společnost je zapojena do kolektivního systému ELEKTROWIN pro zpětný odběr elektrozařízení a platí povinné poplatky. Použitý výrobek nepatří do směsného odpadu.

**OBRÁZEK 2 – SCHÉMA ZAPOJENÍ SNÍMAČŮ TEPLoty**

**SCHEMA ZAPOJENÍ BEZ PŘEVODNÍKU**

**J4** - s jednoduchým měřicím odporem ve čtyřvodičovém zapojení (např. Pt / I4)

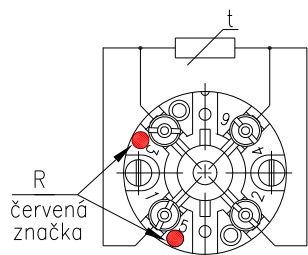

**D2** - s dvojitým měřicím odporem ve dvou vodičovém zapojení (např. 2 x Pt/B/2)

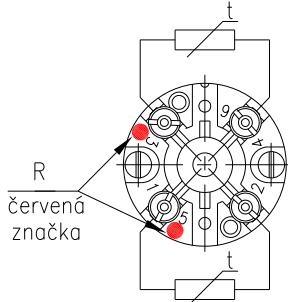

**D3** - s dvojitým měřicím odporem ve třívodičovém zapojení (např. 2 x Pt / I3)

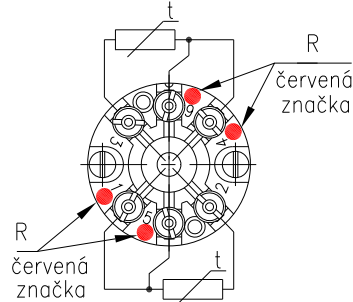

**SCHEMA ZAPOJENÍ S PŘEVODNÍKEM A DISPLEJEM**

s převodníkem

s převodníkem s HART protokolem

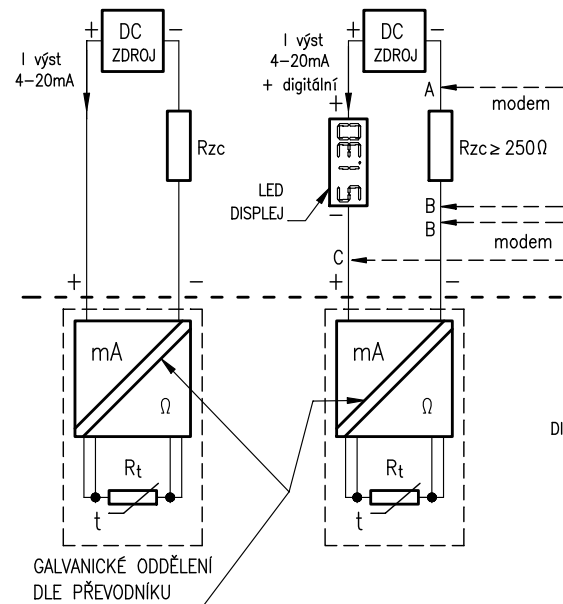

A-B a B-C varianty připojení řídicí jednotky (HART modemu, HART komunikátoru)

Rzc – celkový zatěžovací odpor

s převodníkem Ex ia

s převodníkem Ex ia s HART protokolem

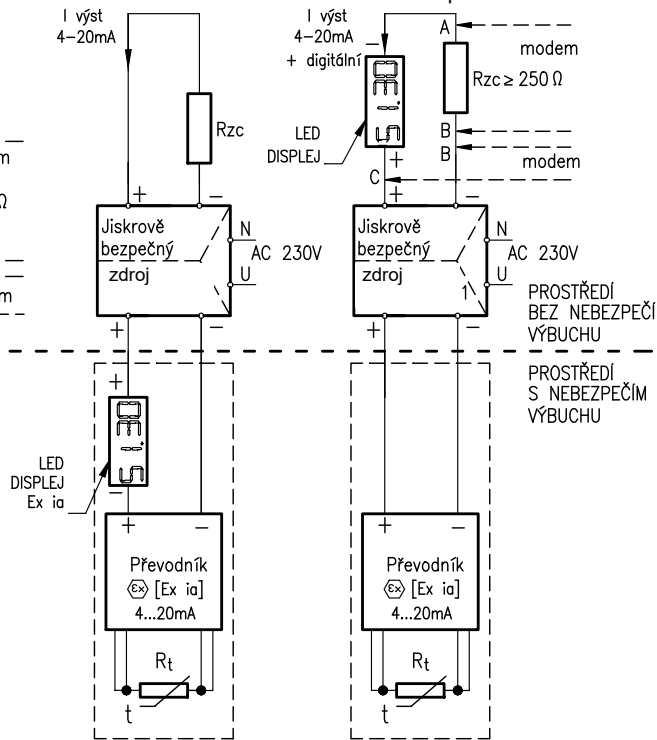

PROSTŘEDÍ BEZ NEBEZPEČÍ VÝBUCHU  
PROSTŘEDÍ S NEBEZPEČÍM VÝBUCHU

OBRÁZEK 3- PŘÍKLAD PROVOZNIHO ZAPOJENÍ SNÍMAČE TEPLoty S PŘEVODNÍKEM VE SMYČCE 4 - 20 MA

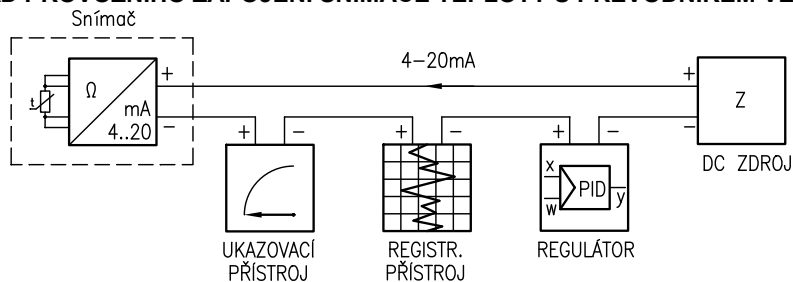

OBRÁZEK 4 - OZNAČENÍ NEVÝBUŠNOSTI

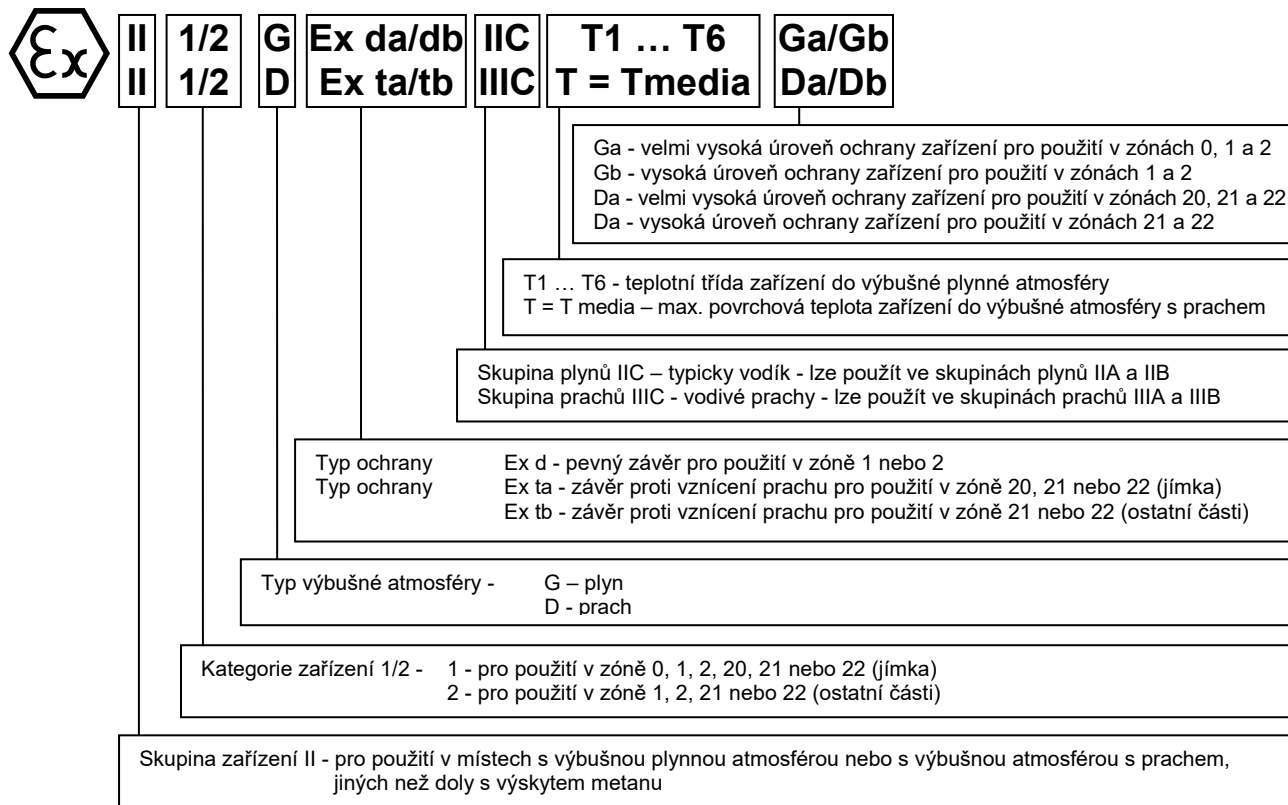

OBRÁZEK 5 - OZNAČENÍ JISKROVÉ BEZPEČNOSTI

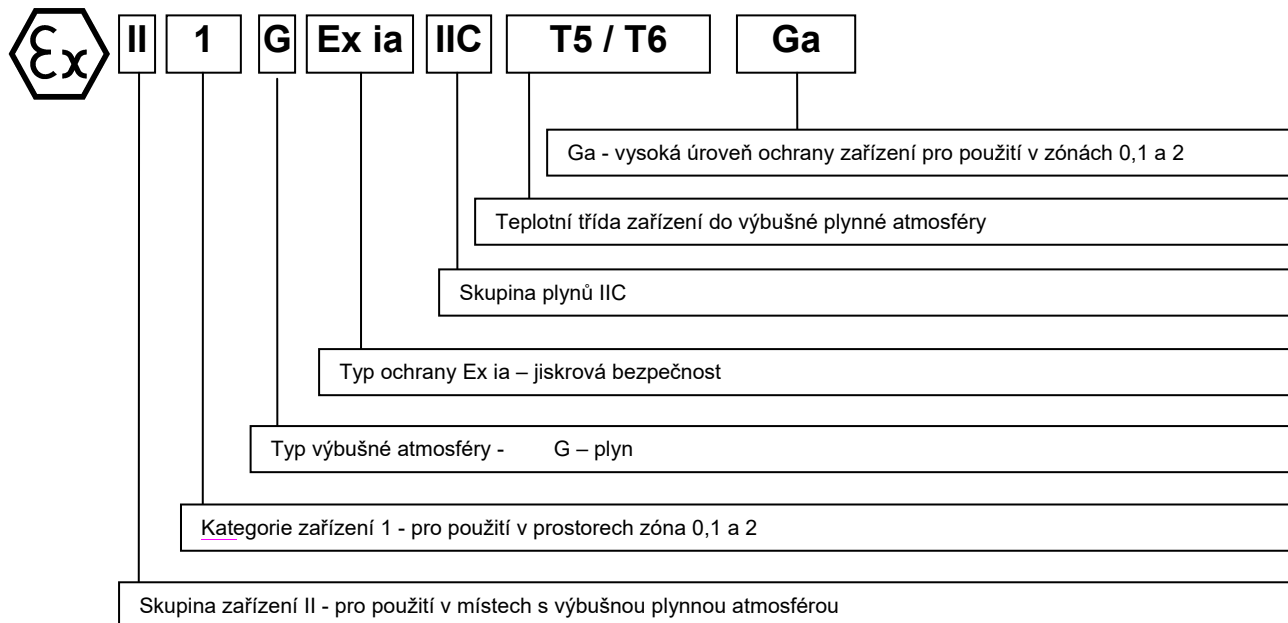

**OBRÁZEK 6 - PŘÍKLAD MONTÁŽE SNÍMAČŮ TEPLoty Ex d S JÍMKOU ČSN**

(pro případ, kdy je požadována horní mez rozsahu měření vyšší než požadovaná teplotní třída)

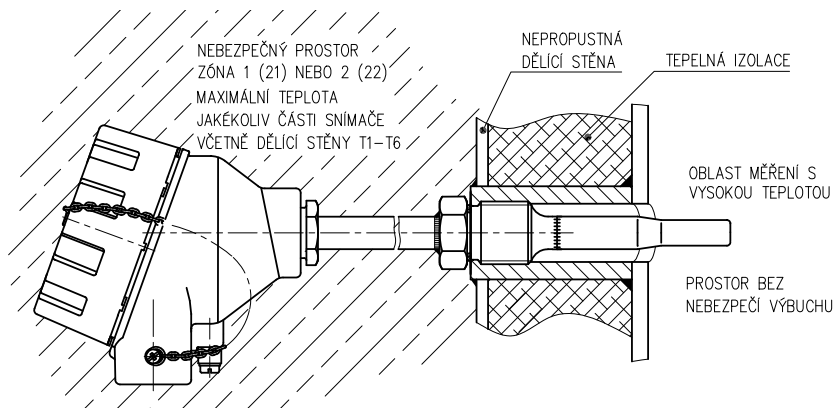
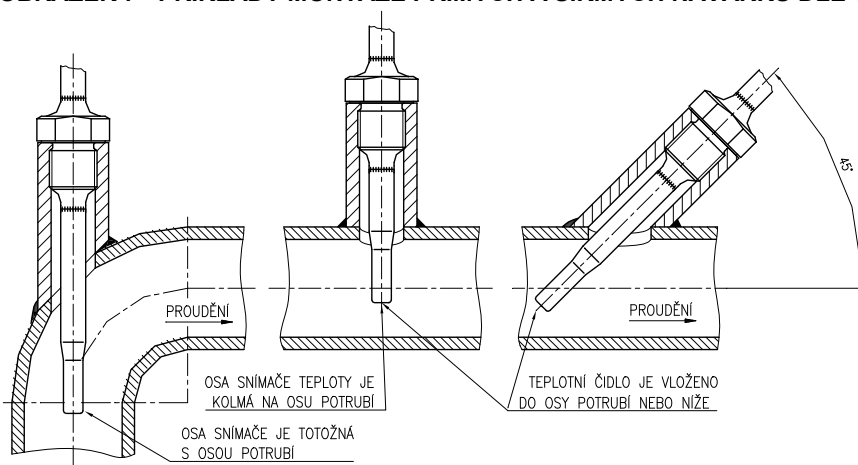
**OBRÁZEK 7 - PŘÍKLADY MONTÁŽE PŘÍMÝCH A ŠIKMÝCH NÁVARKŮ DLE ČSN EN 1434-2****UPOZORNĚNÍ**

- v případě použití snímače se šikmým návarkem umístěte snímač s jímkou šikmo proti směru proudění
- snímač se nesmí dotýkat protilehlé strany potrubí
- výhodné je i použití snímačů teploty do kolena potrubí, v tomto případě umístěte snímač jímkou proti směru proudění tak, aby byly obtékány měřeným médiem rovnoměrně



ZPA Nová Paka, a.s.  
Pražská 470  
509 01 Nová Paka

tel.: spojovatel: 493 761 111  
e-mail: obchod@zpanp.cz  
www.zpanp.cz

bankovní spojení: ČSOB HK  
číslo účtu: 271 992 523/300

IČO: 46 50 48 26  
DIČ: CZ46504826



CE 1026

CE M23 1383



duben 2023  
© ZPA Nová Paka, a.s.