



NOVÁ PAKA

NÁVOD K VÝROBKU

Ovladač servomotoru	NOTREP 21	typ 511 21
Ovladač servomotoru	NOTREP 22	typ 511 22
Ovladač servomotoru	NOTREP 25	typ 511 25
Ovladač servomotoru	NOTREP 26	typ 511 26

POUŽITÍ

Ovladače se používají pro spojitě řízení servomotorů MODACT s motory typu J9A (16 W), J10A (25 W), J11A (50 W) ATAS elektromotory Náchod a.s.

Ovladače jsou stanovenými výrobky ve smyslu zákona č. 22/1997 Sb. a je na ně vystaveno prohlášení o shodě ES-511210.

POPIS

Konstrukčně jsou ovladače řešeny na deskách plošných spojů v zásuvných jednotkách konstrukční stavebnice dle Obrázku 1. Jednotka má dva připojovací konektory, jeden pro silové obvody, druhý pro signálové. Na čelním krytu jsou pojistky a otvory pro přístup k potenciometrům pro seřízení.

Ovladače typu 511 21 a 511 25 jsou zásuvné jednotky samostatně dodávané.

U ovladačů 511 22 a 511 26 je zásuvná jednotka zamontována do skříně z ocelového plechu kryté víkem. Vodiče se přivádějí ucpávkovými vývodkami.

PRINCIP

Ovladač je výkonový zesilovač, který řídí velikost napětí přiváděného na servomotor. Pracuje jako bezkontaktní spínač na výstupu s triaky, jejichž úhel otevření řídí generátor zapalovacích impulzů, synchronizovaný střídavým signálem odvozeným ze síťového napájecího napětí.

Dvoufázový servomotor MODACT je konstruován tak, že vinutí fáze budící má stejné elektrické parametry jako vinutí fáze řídicí. To umožňuje při jednofázovém napájení z ovladače provádět reverzační otáček záměnou obou vinutí. Z toho důvodu má ovladač dva výstupní triakové spínače, z nichž každý ovládá jeden smysl točení motoru a to podle polarity řídicího signálu. Fázového posunu 90° napětí budící a řídicí fáze se dosahuje sériovým zapojením kondenzátoru s jedním vinutím.

U ovladačů s proudovou zpětnou vazbou dle obrázku 6 se ve vstupním obvodu upravuje řídicí signál a proudový signál od polohové zpětné vazby podle zvoleného rozsahu a signály se odečítají. Rozsah vstupního a zpětnovazebního signálu se volí propojováním špiček podle čl. UVEDENÍ DO PROVOZU, VOLBA ROZSAHŮ OVLADAČE. Vzniklý signál rozdílu řídicího signálu a skutečné polohy se zesiluje v zesilovači a přivádí na vstup generátoru zapalovacích impulzů. Generované zapalovací impulzy řídí přes oddělovací transformátory triaky. Pro každou polaritu rozdílu vstupního a zpětnovazebního signálu pracuje jeden triak. Synchronizaci provádí střídavý signál ze sekundárního vinutí napájecího transformátoru.

Ovladač je vybaven obvodem pro hlídání přerušení zpětnovazebního a vstupního signálu, který je možno použít pro rozsah 4 až 20 mA. Výpadek signálu je hlášen sepnutím kontaktu relé RL 2 a současně je ovladač pomocí relé RL 1 automaticky přepnut do režimu ručního řízení. Obvod pro hlídání a signalizaci přerušení signálů lze vyřadit z činnosti rozpojením špiček podle čl. UVEDENÍ DO PROVOZU, VOLBA ROZSAHŮ OVLADAČE.

Pomocí relé RL 1 slouží pro přechod na ruční řízení servomotoru tlačítky. Při přechodu na ruční řízení relé odpadne a tím se odpojí napětí z vinutí brzdy, motor zabrzdí a vinutí obou fází motoru se přepojí do obvodů ovladače na výstupní svorky, na něž jsou přepojena tlačítka viz Obrázek 4 - Návod na montáž obsluhu a údržbu. Stisknutím jednoho z tlačítek se připojí plné napětí na motor a na vinutí brzdy. Vyřazení ručního řízení se provádí podle čl. UVEDENÍ DO PROVOZU, VOLBA ROZSAHŮ OVLADAČE. Silové obvody ovladače jsou jištěny proti krátkodobým napěťovým špičkám varistorovou přepětovou ochranou.

OBRÁZEK 1 - ROZMĚROVÝ NÁKRES ZÁSUVNÝCH JEDNOTEK OVLADAČŮ TYP 511 21 A 511 25

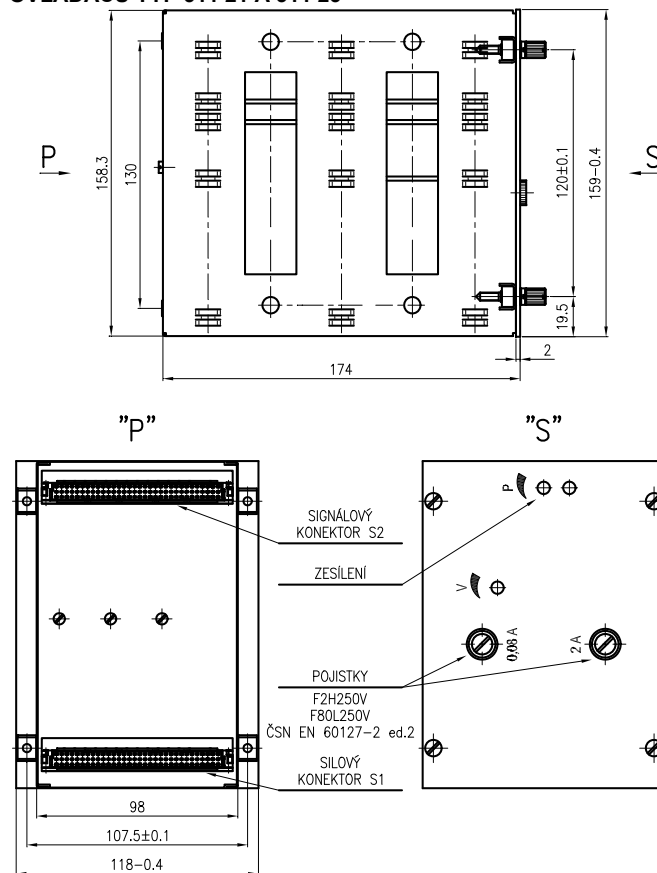

OBRÁZEK 2 - ROZMĚROVÝ NÁKRES OVLADAČŮ VE SKŘÍNI TYP 511 22 A 511 26

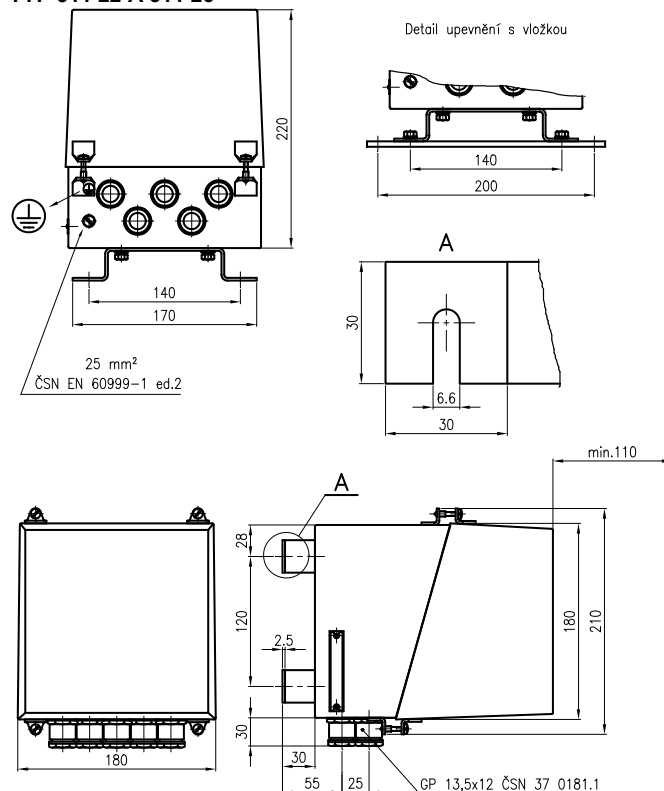

TECHNICKÉ ÚDAJE**Provedení přístroje:**

Přístroj je proveden dle ČSN EN 61140 ed.2 jako elektrické zařízení třídy ochrany I pro použití v sítích s kategorií přepětí v instalaci II a stupněm znečištění 2 dle ČSN EN 61010-1, vnitřní zdroj pro napájení zpětnovazebního obvodu odpovídá čl. 6.3 této normy a vyhovuje také obvodům SELV a PELV. Ovladač ve skříni má vnitřní a vnější ochrannou svorku, které jsou vzájemně propojeny. Zásuvná jednotka je určena pouze pro vestavění. Ovladač má pojistku síťového napájení.

**Upozornění!**

Před vyjmutím nebo zasunutím zásuvkové jednotky musí být vypnuto síťové napájení.

Elektrická pevnost dle ČSN EN 61010-1, čl. 6.8.4:

- a) silové obvody: AC 2200 V
 b) signálové obvody: AC 3700 V
 c) vstupní obvod pro řídicí signál proti/zpětnovazební vstup: AC 500 V (typ 511 25, 511 26)

Elektrický izolační odpor: min. 20 MΩ

Napájení

Druh napájecí sítě: 1/N/PE AC 230 V, 50 Hz
 Tolerance napájecího napětí: ±10 %
 Tolerance kmitočtu sítě: 48 až 62 Hz
 Koeficient vyšších harmonických: max. 10 %

Elektrický příkon: bez motoru max. 20 VA
 pro motor 50 W cca 330 VA
 pro motor 25 W cca 230 VA
 pro motor 16 W cca 150 VA.

Krytí dle ČSN EN 60529:

zásuvné jednotky: IP 00
 ve skříni: IP 54.

samotné zásuvné jednotky musí být umístěny v krytí IP 54

Pracovní poloha:

libovolná, u ovladače ve skříni vývodkami směrem dolů

Doba ohřevu po zapnutí napájení: 10 minut.

Hmotnost: zásuvná jednotka: asi 1,6 kg
 ve skříni: asi 5 kg

Druh provozu: trvalý

Použité materiály:

skříň plech ocelový,
 lakován šedým lakem
 rám zásuvné jednotky plech ocelový,
 galvanicky pokoven

Elektrické připojení:

svorky šroubové pro průřez vodičů do 1,5 mm²
 průchodky GP 13,5x12 dle ČSN 37 0181.1
 pro průměr kabelu 9 až 12 mm

PROVOZNÍ PODMÍNKY

Prostředí je definované skupinou parametrů a jejich stupni přísnosti IE33/IE 36 dle ČSN EN 60721-3-3, avšak úroveň vibrací pouze do amplitudy 0.15 mm a následujících provozních podmínek.

Teplota okolního prostředí: - 20 až + 55 °C

Relativní vlhkost okolního prostředí:

5 až 85 % s kondenzací, s horní mezí vodního obsahu 29 g H₂O/kg suchého vzduchu

Atmosférický tlak: 70 až 106 kPa

Vibrace podle ČSN EN 60068-2-6 ed.2:

- kmitočtový rozsah [Hz] 10 až 150
- amplituda výchylky [mm] 0,15
- amplituda zrychlení [m.s⁻²] 19,6

Elektromagnetická kompatibilita dle ČSN EN 61326-1:

Mezní hodnoty rušivého napětí na síťových svorkách dle ČSN EN 55011 ed.2: třída A, skupina 1

Elektrostatické výboje, dle ČSN EN 61000-4-2:

úroveň 3, funkční kritérium 1

Vnější elektromagnetické pole, dle ČSN EN 61000-4-3 ed. 3:

úroveň 1, funkční kritérium 2

Rychlé přechodové jevy, dle ČSN EN 61000-4-4 ed.2:

úroveň 2, funkční kritérium 2

Rázový impuls, dle ČSN EN 61000-4-5 ed.2:

úroveň 2, funkční kritérium 2

Magnetická pole síťového kmitočtu, dle ČSN EN 61000-4-8:

úroveň 5, funkční kritérium 1

METROLOGICKÉ ÚDAJE

Vstupní řídicí signál - vstupní odpor:
 0 až 10 V - 60 kΩ
 0 až 20 mA - cca 40 Ω
 4 až 20 mA - cca 50 Ω

Pro typ 511 25 a 511 26 je vstupní obvod pro řídicí signál galvanicky oddělen od vstupního obvodu pro zpětnovazební signál.

Tyto typy mají pro vstupní signály pevný rozsah:

4 až 20 mA - vstupní odpor cca 50 Ω

Zesílení vstupního signálu:

plynule stavitelné v poměru 1 : 4

Pásmo proporcionality vstupního signálu:

max. 1 % při největším zesílení

Pásmo necitlivosti vstupního signálu:

max. ± 0,2 % při největším zesílení v celém rozsahu provozních podmínek

Zpětnovazební signál - vstupní odpor:

0 až 10 mA - cca 40 Ω u typů 511 21, 511 22
 4 až 20 mA - cca 50 Ω u typů 511 21, 511 22
 4 až 20 mA - cca 50 Ω u typů 511 25, 511 26

Výstupní napětí pro servomotor:

0 až min. 209 V při napájecím napětí AC 230 V

Při změně napájecího napětí je změna výstupního napětí úměrná.

Zatížitelnost signalizačního kontaktu:

u všech typů: 30 VA, max. 48 V

OZNAČOVÁNÍ**Údaje na výrobním štítku na krytu přístroje:**

- ochranná známka výrobce
- Made in Czech Republic
- číslo výrobku
- výrobní číslo
- druh napájecí sítě
- krytí
- označení CE

DODÁVÁNÍ

Ovladače se dodávají s propojenými špičkami pro volbu rozsahů, zpětné vazby a hlídání přerušování signálů podle TABULKY 1 PŘÍKON PŘI POUŽITÍ OVLADAČE SERVOMOTORU.

Každá dodávka obsahuje, není-li se zákazníkem dohodnuto jinak:

- dodací list
- výrobky podle objednávky
- příslušenství k zásuvné jednotce 51121 nebo 511 25
 - o dvě konektorové zásuvky
- volitelné příslušenství k ovladači 51122 a 511 26
 - o sada pro umožnění montáže za ovladače řady 511 02, 511 07 a 511 09 pod objednacím číslem 035 464 015
- průvodní technická dokumentace v češtině:
 - o osvědčení o jakosti a kompletnosti výrobku, které je současně záručním listem
 - o návod k výrobku

Je-li stanoveno v kupní smlouvě, nebo dohodnuto jinak, může být dodávána s výrobkem další dokumentace:

- ES prohlášení o shodě

BALENÍ

Výrobky i příslušenství se dodávají v obalu, zaručujícím odolnost proti působení teplotních vlivů a mechanických vlivů podle řízených balicích předpisů.

DOPRAVA

Výrobky je možné přepravovat za podmínek odpovídajících souboru kombinací tříd IE 21 podle ČSN EN 60721-3-2 (tj. letadly a nákladními vozidly; v prostorech větraných a chráněných proti povětrnostním vlivům, vytápěné přetlakové nákladové prostory letadel).

SKLADOVÁNÍ

Výrobky je možné skladovat za podmínek odpovídajících souboru kombinací tříd IE 11 podle ČSN EN 60721-3-1 při teplotě okolí 0 až 35°C s relativní vlhkostí vzduchu 75% s max. obsahem 22 g H₂O/m³ suchého vzduchu v místech bez zvláštního nebezpečí napadení biologickými činiteli, s málo významnými vibracemi a neležící v blízkosti zdrojů prachu a písku. Vzduch nesmí obsahovat jiné látky způsobující korozi.

TABULKA 1 - PROVEDENÍ OVLADAČE SERVO MOTORU

SPECIFIKACE		OBJEDNACÍ ČÍSLO		
		511	xxx	NK1
S proudovou zpětnou vazbou	zásuvná jednotka		210	
	ve skříní		220	
S galvanickým oddělením	zásuvná jednotka		250	
	ve skříní		260	

OBJEDNÁVÁNÍ

v objednávce se uvádí

- název
- objednací číslo výrobku
- zvláštní provedení po dohodě s výrobcem
- počet kusů

PŘÍKLAD OBJEDNÁVKY

Ovladač servomotoru
511 210 NK1
5 ks

SPOLEHLIVOST

Ukazatele spolehlivosti v provozních podmínkách a podmínkách prostředí uvedených v tomto návodu

- střední doba provozu mezi poruchami 96 000 hodin (inf. hodnota)
- předpokládaná životnost 10 let

MONTÁŽ A PŘIPOJENÍ**MONTÁŽ OVLADAČE**

Samotné zásuvné jednotky se zasouvají do van. Připojují se konektory.

Ovladače ve skříní se upevňují na stěnu čtyřmi šrouby podle rozměrového nákresu. Připojují se pomocí svorkovnice.

Pro umožnění montáže za ovladače řady 511 02, 511 07, 511 09 je možno použít vložky dle nákresu v Obrázku 2. Sada 2 vložek, 4 šroubů, 4 matic a 4 podložek se dodává pod objednacím číslem 035 464 015.

ELEKTRICKÉ PŘIPOJENÍ

Elektrické připojení smí provádět alespoň pracovníci znalí podle § 5 Vyhlášky 50/1978 Sb.

Schéma připojení ovladačů jsou uvedena na Obrázku 4 a 5. Pro připojení vstupních signálů se použijí Cu vodiče s izolačním odporem min. 20 MΩ. Tyto vodiče nesmí vést společně se síťovými vodiči. Pro připojení přístroje k napájecí síti musí být použity izolované měděné vodiče, dimenzované podle ČSN 33 2000-4-43 ed.2.

Součástí instalace u přístroje musí být vypínač nebo jistič, umožňující odpojení přístroje od napájecí sítě.

Po připojení se všechny vývodky utěsní vhodnou těsnící hmotou, např. Colorplastem.

UVEDENÍ DO PROVOZU

U servomotoru se předpokládá, že je seřízen ve výrobním závodě. Požadovaný rozsah vstupního řídicího a zpětnovazebního signálu se volí podle tabulky 3.

Seřízení ovladačů:

Ovladač se přepne na ruční ovládání a nastaví se maximální pásmo proporcionality potenciometrem P. Do série ke svorce 33 (51) servomotoru se zapojí miliampér (plus na vodiči k ovladači). Servomotor se přestaví do nulové polohy a v této poloze musí být proud nulový. V případě, že není, je nutno mechanicky nastavit indukční vysílač u servomotoru tak, až se docílí nulového proudu. Pak se přestaví servomotor do druhé krajní polohy, v níž musí být proud odpovídající konci rozsahu. Případně malé odchylky v této poloze lze korigovat potenciometrem umístěným v indukčním vysílači. Servomotor se přestaví do polohy, v níž je proud měřený miliampérmetrem roven polovině rozsahu zpětnovazebního signálu. Na řídicí vstup ovladače se přivede 50 % signál, pro nějž je ovladač nastaven. Ovladač se přepne na automatické řízení. Servomotor se musí ustálit v 50 % poloze.

Při změně vstupního signálu změní polohu. Jestliže se servomotor otáčí bez ohledu na vstupní signál až do některé krajní polohy, je vazba v regulační smyčce kladná. V tom případě se vypne síť a zamění se příklady ke svorkám 1, 2 (LO, LZ) servomotoru.

Poznámka:

Po seřízení je možno podle potřeby potenciometrem P zvětšit zesílení ve smyčce, přičemž je nutno brát ohled na stabilitu. V případě použití signálu 4 až 20 mA je možno použít obvodů pro hlídání výpadku těchto signálů. Hlídání se volí podle čl. UVEDENÍ DO PROVOZU, VOLBA ROZSAHŮ OVLADAČE.

TABULKA 2 - DODÁVÁNÍ OVLADAČŮ ZE ZÁVODU

Ovladače ve skříní se dodávají s navolenými rozsahy:

Typ	511 22	511 26
vstupní signál	4 až 20 mA	4 až 20 mA
zpětná vazba	4 až 20 mA	4 až 20 mA
hlídání přerušeni signálu	zapojeno	zapojeno

U všech typů nejsou spojeny špičky A - B, tj. ruční řízení je zařazeno.

TABULKA 3 - VOLBA ROZSAHŮ OVLADAČE

Provádí se:

- propojováním špiček na signálovém konektoru u 511 21 a 511 25
- propojováním pájecích špiček na propojovací liště u 511 22 a 511 26

Typ		signál	propojí se
511 21 a 511 22	zpětná vazba	4 až 20 mA	A8 - A10
		4 až 20 mA	A8 - A10, C8 - C6,
	vstupní signál	0 až 20 mA	A20 - C20
		0 až 10 V	A10 - C10, A20 - C20
511 25 a 511 26	zpětná vazba	0 až 20 mA	A6 - A4
		4 až 20 mA	A8 - A10, C20 - C18
	vstupní signál	0 až 20 mA	A8 - A10, C8 - C6
		0 až 10 V	A10 - C10
511 25 a 511 26	zpětná vazba	4 až 20 mA	A8 - A10
	vstupní signál	4 až 20 mA	

TABULKA 4 - HLÍDÁNÍ PŘERUŠENÍ SIGNÁLU 4 až 20 mA

Typ	vstupní signál	zpětná vazba
511 21, 511 22	C26 – C24	A26 – C26
511 25, 511 26	C26 – C24 nebo S2	C26 – C24 nebo S2

Ruční řízení se vyřadí propojením špiček A - B na silové desce dle následujícího obrázku, poloha B-C je pouze odkládací pro drátovou propojku.

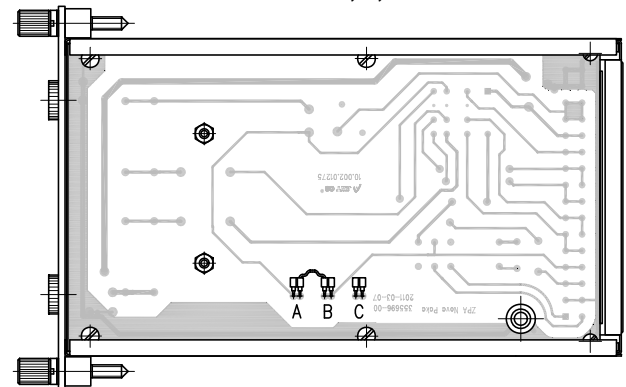
POHLED NA UMÍSTĚNÍ ŠPIČEK A, B, C

⚠ Upozornění!

Nedodržení pokynů uvedených v tomto návodu může být příčinou chybné funkce, snížení spolehlivosti, případně i poruchy nebo poškození přístroje bez nároku na záruční opravu.

OBSLUHA A ÚDRŽBA

Přístroj nevyžaduje obsluhu ani údržbu.

NÁHRADNÍ DÍLY

Konstrukce přístroje nevyžaduje dodávání náhradních dílů.

ZÁRUKA

Výrobce ručí ve smyslu § 429 obchodního zákoníku a ustanovení § 620, odst. 2 občanského zákoníku za technické a provozní parametry výrobku uvedené v návodu. Záruční doba trvá 24 měsíců od převzetí výrobku zákazníkem, není-li smluvně stanoveno jinak. Reklamace vad musí být uplatněna písemně u výrobce v záruční době. Reklamující uvede název výrobku, objednáací a výrobní číslo, datum vystavení a číslo dodacího listu, výstižný popis projevující se závady a čeho se domáhá. Je-li reklamující vyzván k zaslání přístroje k opravě, musí tak učinit v původním obalu výrobce anebo v jiném obalu, zaručujícím bezpečnou přepravu.

Záruka se nevztahuje na závady způsobené neoprávněným zásahem do přístroje, jeho násilným mechanickým poškozením nebo nedodržením provozních podmínek výrobku a návodu k výrobku.

OPRAVY

Opravy provádí výrobce. Do opravy se přístroj zasílá v původním nebo rovnocenném obalu bez příslušenství.

VYŘAZENÍ Z PROVOZU A LIKVIDACE

Provádí se v souladu se zákonem o odpadech č. 106/2005 Sb. Výrobek ani jeho obal neobsahuje díly, které mohou mít vliv na životní prostředí.

Výrobky vyřazené z provozu včetně jejich obalů (mimo výrobky označené jako elektrozařízení pro účely zpětného odběru a odděleného sběru elektroodpadu) je možno ukládat do tříděného či netříděného odpadu dle druhu odpadu.

Výrobce zajišťuje bezplatný zpětný odběr označeného elektrozařízení (od 13. 8. 2005) od spotřebitele a upozorňuje na nebezpečí spojené s jejich protiprávním odstraňováním.

Obal ovladače je plně recyklovatelný.

Kovové části výrobku se recyklují, nerecyklovatelné plasty, elektroodpad a baterie se likvidují v souladu s výše uvedeným zákonem.

OBRÁZEK 3 - NÁKRES UMÍSTĚNÍ KONEKTORŮ, SVORKOVNICE A PROPOJOVACÍ LIŠTY VE SKŘÍNI OVLADAČŮ TYP 511 22 A 511 26

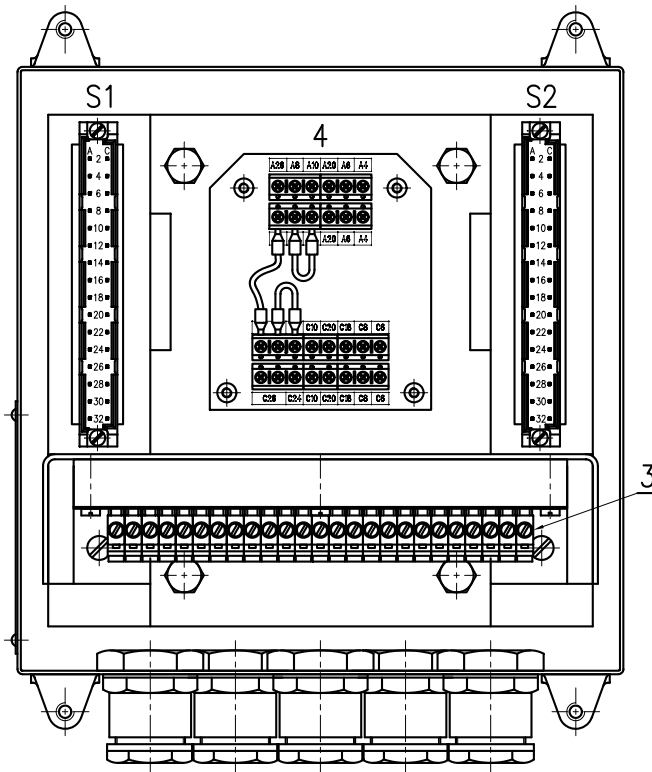

- S1 – SILOVÝ KONEKTOR
- S2 – SIGNÁLOVÝ KONEKTOR
- 3 – SVORKOVNICE
- 4 – DESKA PROPOJOVACÍ (VOLBA ROZSAHŮ)

OBRÁZEK 4 - SCHÉMA PŘIPOJENÍ OVLADAČŮ SE SERVO MOTOREM V PROVEDENÍ "KONEKTOR"

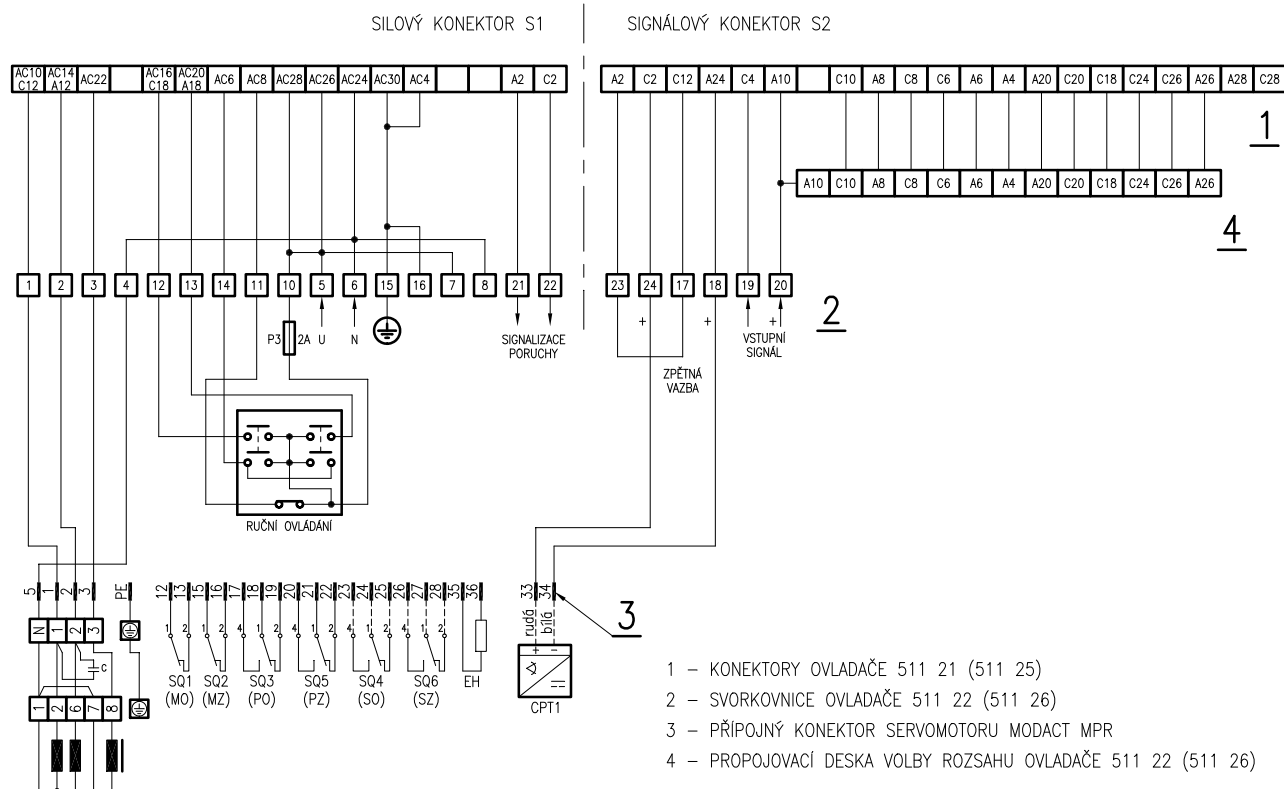

- 1 – KONEKTORY OVLADAČE 511 21 (511 25)
- 2 – SVORKOVNICE OVLADAČE 511 22 (511 26)
- 3 – PŘÍPOJNÝ KONEKTOR SERVO MOTORU MODACT MPR
- 4 – PROPOJOVACÍ DESKA VOLBY ROZSAHU OVLADAČE 511 22 (511 26)

OBRÁZEK 5 - SCHÉMA PŘIPOJENÍ OVLADAČŮ SE SERVOMOTOREM V PROVEDENÍ "SVORKOVNICE"

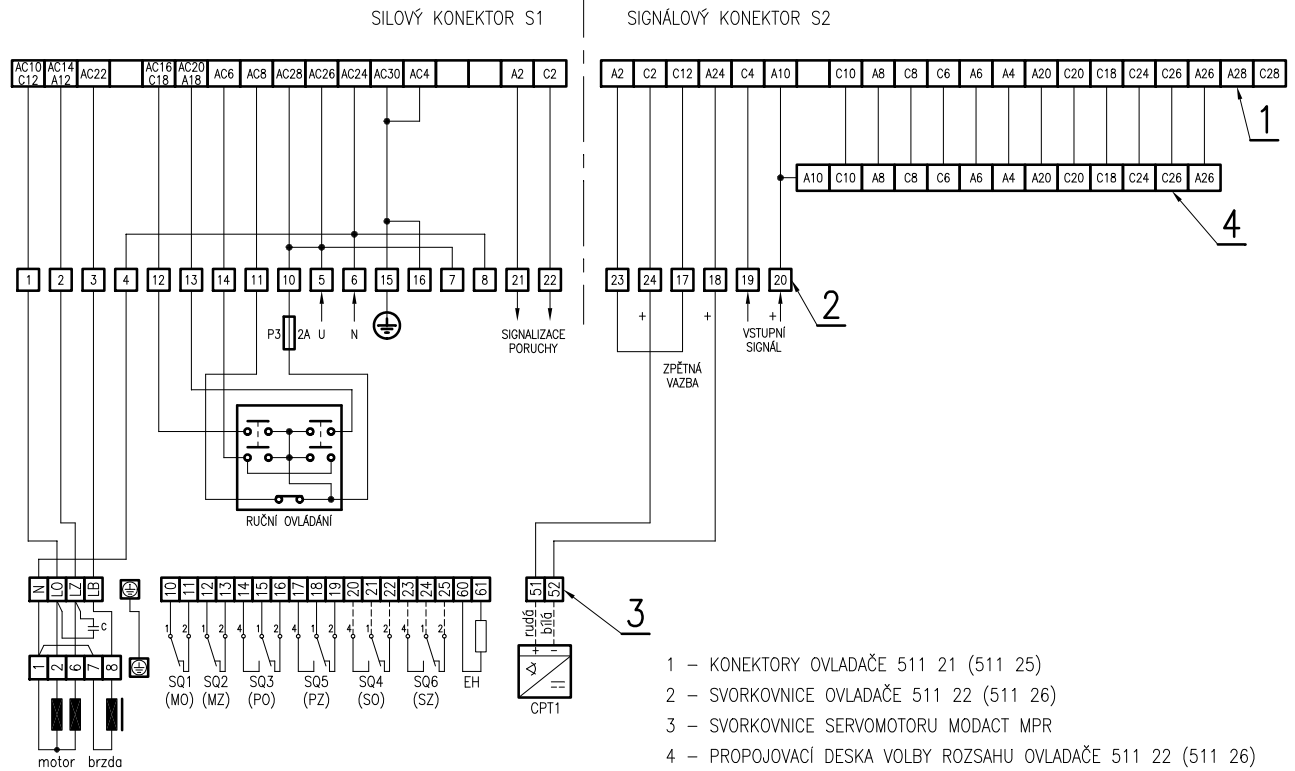

- 1 – KONEKTORY OVLADAČE 511 21 (511 25)
- 2 – SVORKOVNICE OVLADAČE 511 22 (511 26)
- 3 – SVORKOVNICE SERVMOTORU MODACT MPR
- 4 – PROPOJOVACÍ DESKA VOLBY ROZSAHU OVLADAČE 511 22 (511 26)

OBRÁZEK 6 - BLOKOVÉ SCHÉMA OVLADAČŮ 511 21 A 511 22 S PROUDOVOU ZPĚTNOU VÁZBOU

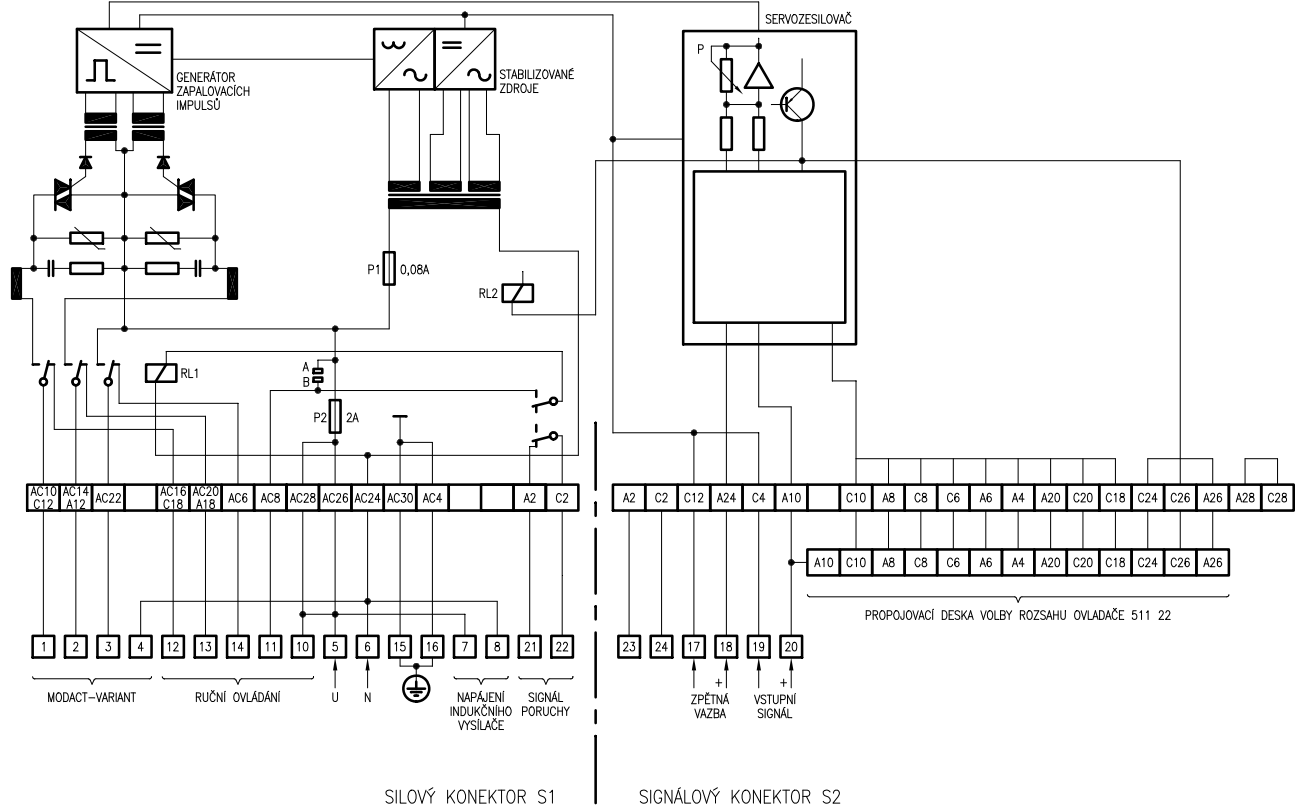

OBRÁZEK 7 - BLOKOVÉ SCHÉMA OVLADAČŮ 511 25 A 511 26

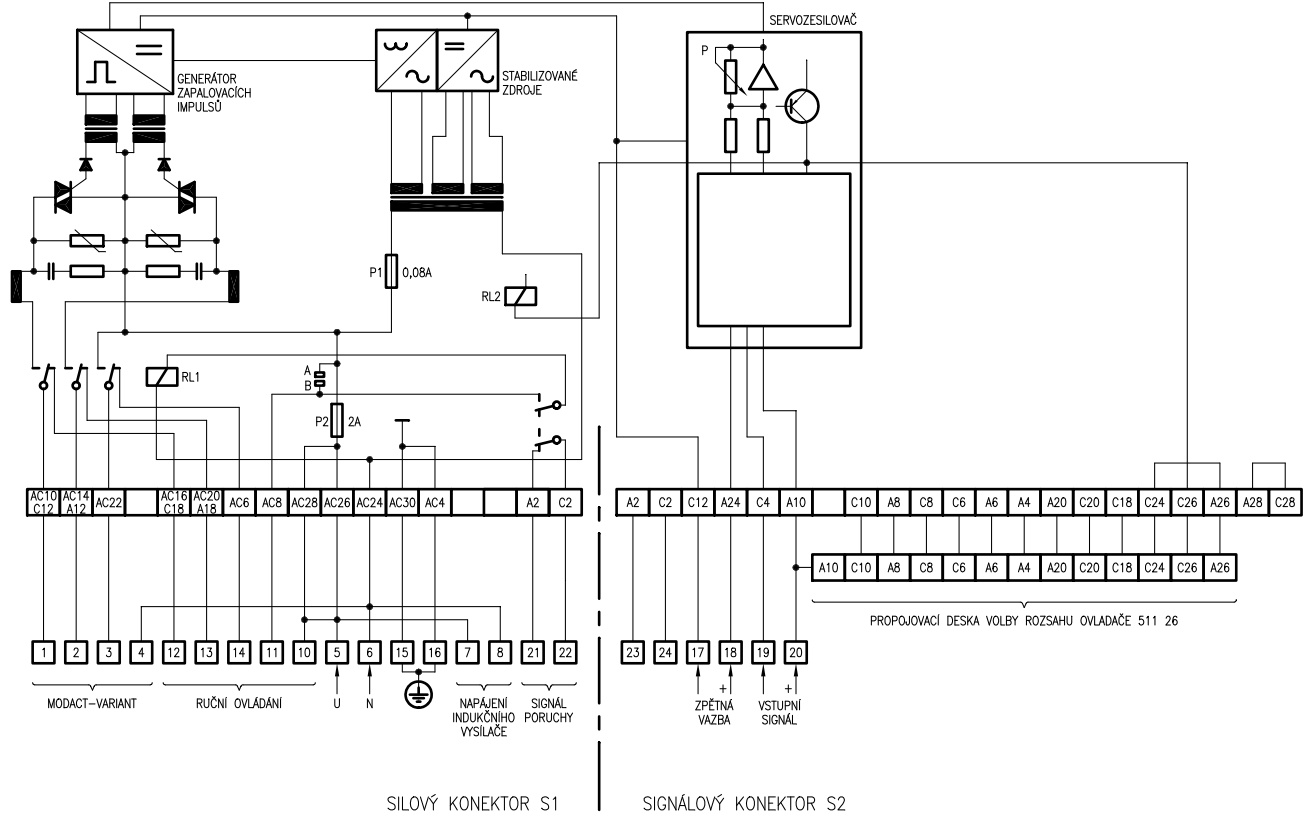

červen 2011

© ZPA Nová Paka, a.s.



NOVÁ PAKA

